

nature 7



SJ250W

Šnekový nízkootáčkový odšťavňovač

Der Schneckenentsafter

Exprimidor de hélice de revoluciones bajas

L'extracteur de jus à rotation lente

Low speed masticating juicer

Csigás, kislefordulatszámú gyümölcsprés

Wyciskarka ślimakowa niskooobrotowa

CZ Původní návod k použití

DE Übersetzung der ursprünglichen Bedienungsanleitung

ES Traducción del manual original para su uso

FR Traduction des instructions d'origine pour une utilisation

GB Translation of original user's manual

HU Az eredeti használati utasítás fordítása

PL Tłumaczenie oryginalnej instrukcji obsługi

SK Preklad pôvodného návodu na použitie

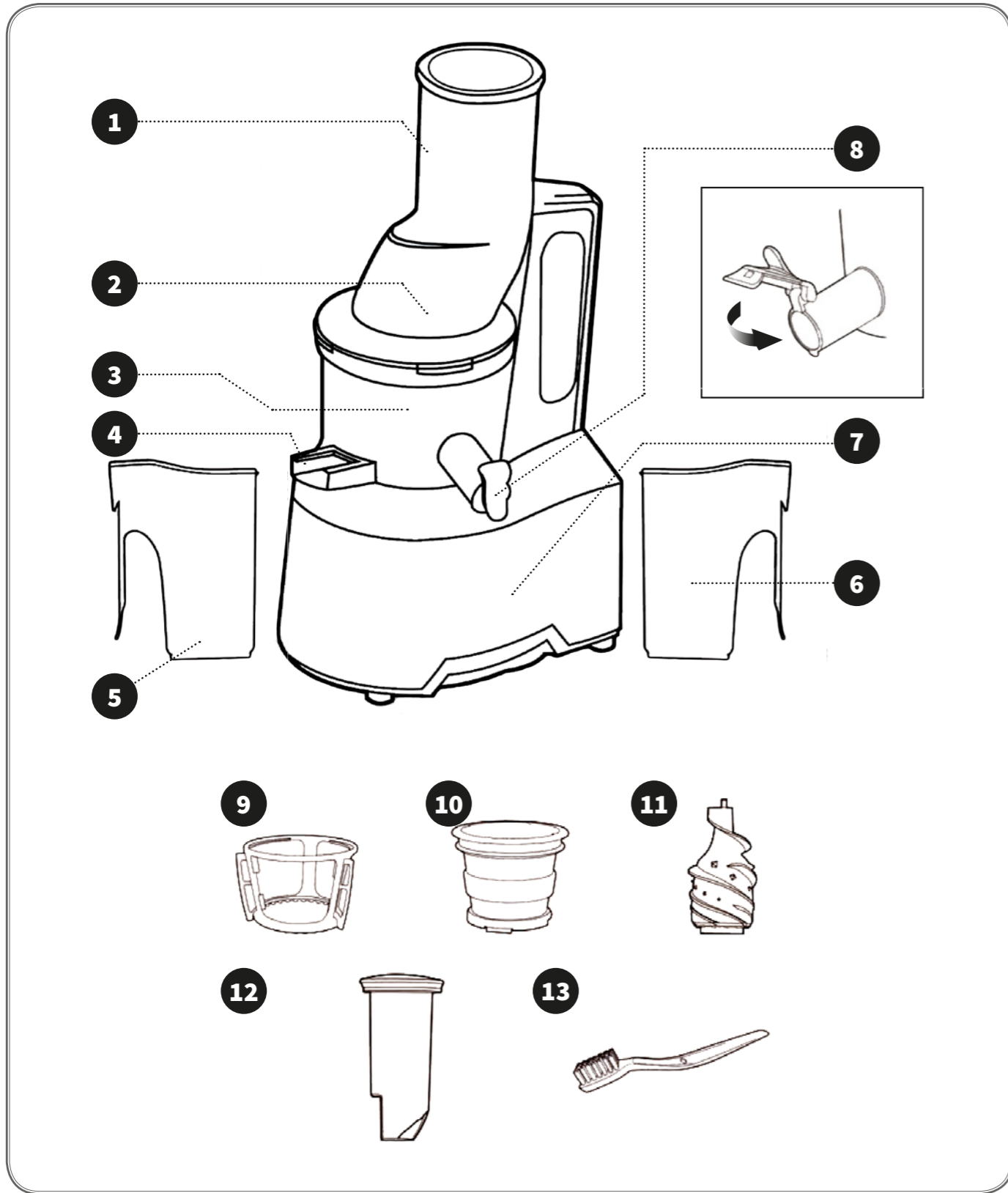

A

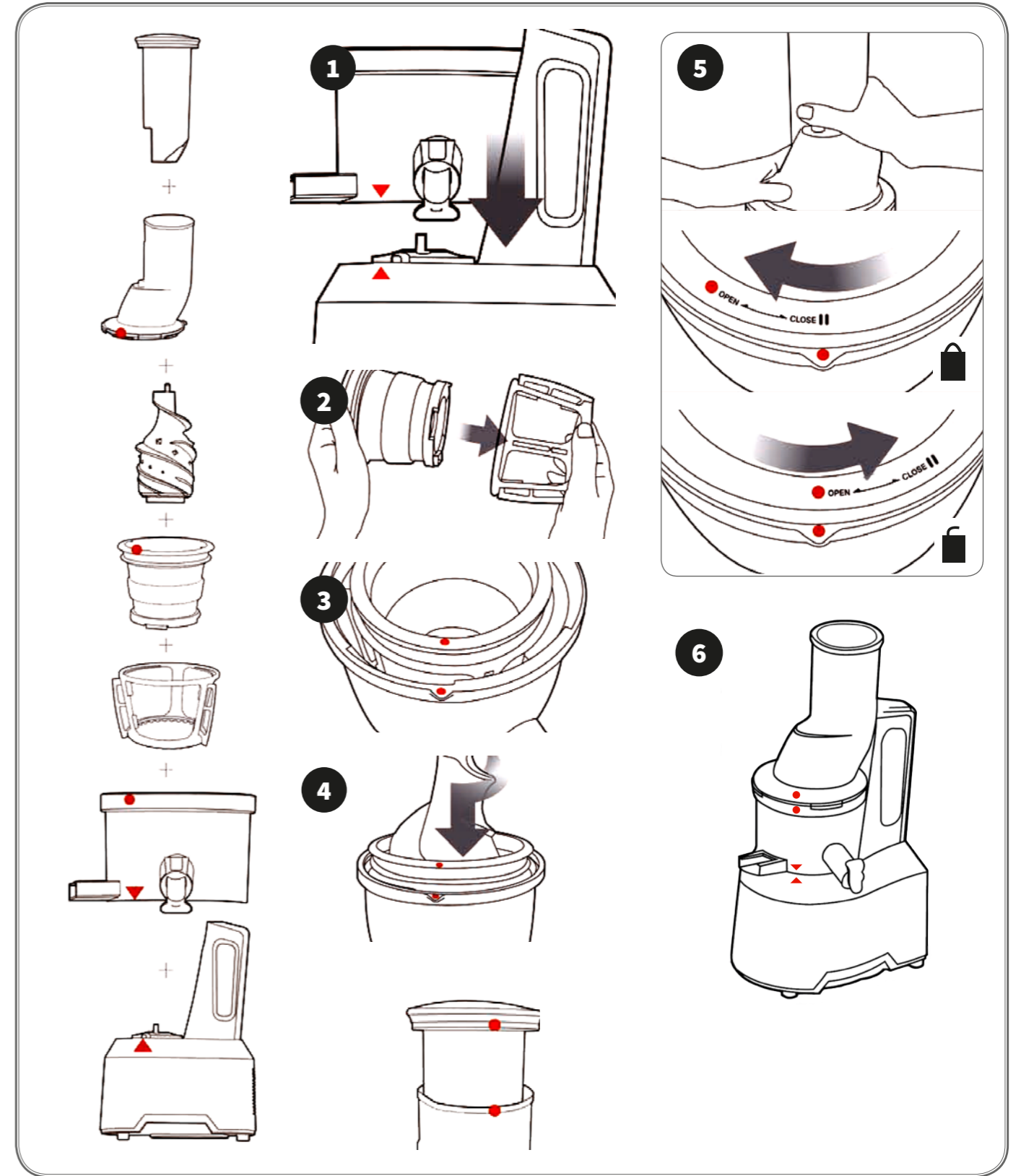

B



Úvod

Vážený zákazníku,

děkujeme za důvěru, kterou jste projevili značce Nature7® zakoupením tohoto výrobku.

Výrobek byl podroben testům spolehlivosti, bezpečnosti a kvality předepsaných normami a předpisy Evropské unie.

S jakýmkoli dotazy se obraťte na:



nature7@madalbal.cz
tel: +420 603 532 552
www.nature7.cz

Výrobce: Madal Bal a. s., Průmyslová zóna Příluky 244, CZ-76001 Zlín, Česká republika.

Datum vydání: 11/06/2015

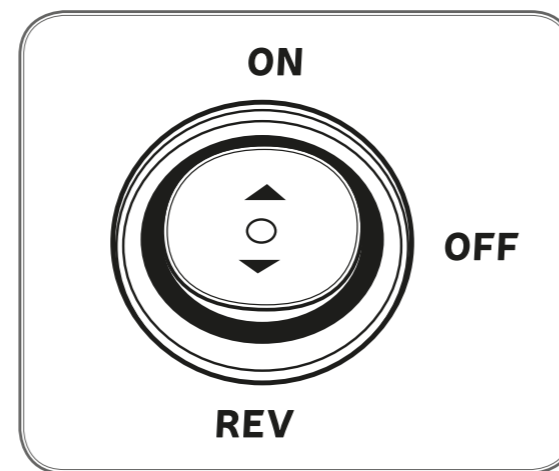
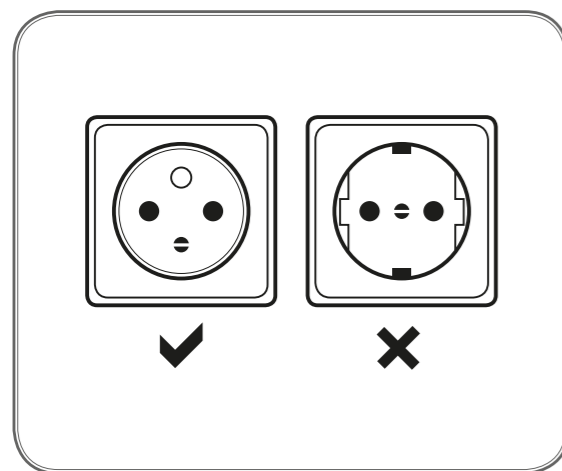
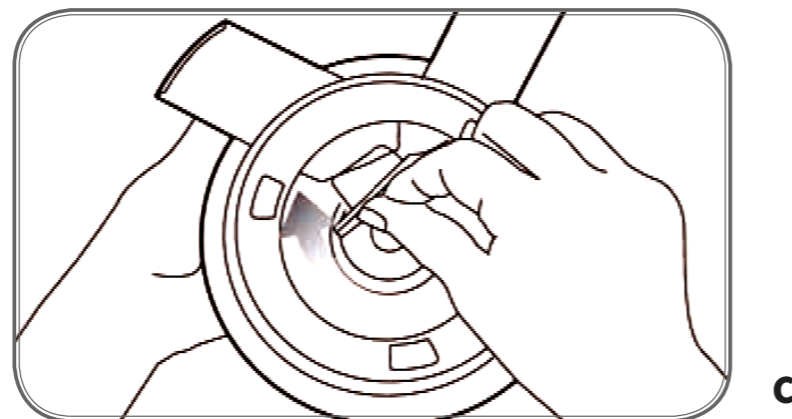

I. Charakteristika

Silný šnekový nízkotáčkový odšťavňovač Nature7 SJ250W je určen k odšťavnění kořenové a listové zeleniny, dužnatého ovoce a bobulovin.

Díky plnicímu hrdlu s velkým otvorem a designu závitů šneka zpracujícího vkládaný materiál, je možné odšťavňovat větší kusy ovoce a zeleniny bez nutnosti předkrájení na drobné kusy.

Nízké otáčky zajišťují, že je odšťavňovaný materiál dobře vymačkáán a šťáva je tak více obohacena o vitamíny a cenné látky. Odšťavňovací systém je vyroben ze zdravotně nezávadného materiálu a bez obsahu bisfenolu A („BPA free“) a tudíž je vhodný pro přípravu šťáv pro kojence a děti.

Odšťavňovač je určen pro použití v domácnosti a ne v komerčním provozu (např. v restauraci).

II. Technické údaje

Objednávací číslo	569503
Typové číslo	SJ250W
Příkon	250 W
Průměr plnicího hrdla	75 mm
Otáčky	60 min ⁻¹
Napájecí napětí / frekvence	220-240 V ~ 50 Hz
Výtěžnost šťávy	85 %
Třída izolace	I
Krytí	IP20
Doba nepřetržitého provozu	≤ 25 min
Délka přestávky	20-30 min
Délka kabelu	1 m
Hmotnost (bez kabelu)	6,6 kg
Rozměry (V x Š x H)	49 x 16 x 23 cm
Hladina akustického výkonu	<70 db(A)

III. Součásti a ovládací prvky

(Obr. A, Popis jednotlivých dílů odšťavňovače)

UPOZORNĚNÍ

Vyhraujeme si právo na drobné změny v designu odšťavňovače v popisném obrázku.

1. Plnicí hrdlo
2. Odnímatelný kryt odšťavňovací nádoby
3. Odšťavňovací nádoba
4. Vývod odpadu

- Nádobka na jímání odpadu
- Nádobka pro jímání šťávy
- Motorová jednotka
- Zátka výstupu šťávy
- Rotační objímka se stěrkami sítko
- Sítka
- Šnek
- Pěchovadlo pro přisouvání ovoce / zeleniny plnicím hrdlem ke šneku
- Kartáček na čištění sítko

IV. Sestavení odšťavňovače

⚠ UPOZORNĚNÍ

- Před sestavením a použitím odšťavňovače si přečtěte celý návod k použití. Výrobce nenese odpovědnost za poškození výrobku či případná zranění, která jsou důsledkem nevhodného či neopatrného používání odšťavňovače. Pokud odšťavňovač komukoli půjčujete nebo prodáváte, přiložte k němu i návod k použití a zamezte poškození tohoto návodu.
- Před sestavením, demontáží či údržbou odšťavňovače se ujistěte, zda je přírodní kabel odpojen od zdroje el. proudu!
- Před použitím odšťavňovače zkontrolujte, zda nějaká jeho část není poškozena a zda jsou všechny části správně usazený. Nesprávným uložením a/nebo sestavením všech dílů nedojde k uvedení přístroje do chodu, protože nedojde k aktivaci ochranného spínače chránící díly před poškozením v důsledku nesprávného uložení. Za poškození se považuje i přírodní kabel s narušenou či zpuchřelou izolací. Přístroj s poškozenou částí nepoužívejte a zajistěte jeho opravu v autorizovaném servisu značky Nature7.

- Před prvním použitím výrobku důkladně opláchněte všechny části, které budou ve styku s potravinami!**
- Před usazením odšťavňovací jednotky na motorovou základnu odšťavňovače se ujistěte, zda jsou těsnící prvky nepoškozeny a pak těsnící klínek zasuňte do otvoru zadní části vývodu odpadu, jinak bude šťáva z odšťavňovací jednotky vytékat.** (👁 Obr. C)
- Odšťavňovací systém sestavte v uvedené posloupnosti dílů dle obr. B. K tomu, aby jednotlivé díly do sebe správně zapadly, musí být díly se značkami natočeny tak, aby jejich poloha souhlasila se značkami na ostatních dílech.**

⚠ UPOZORNĚNÍ

Pokud odšťavňovací systém nebude sestaven a usazen správně, motor nebude možné uvést do chodu kvůli ochrannému spínači, který slouží jako ochrana před poškozením špatně nasazených dílů.

- Pod vývod odpadu a výstup šťávy umístěte nádobku. Výstup šťávy je možné uzavřít zátkou, aby šťáva nevytékala v případě odejmutí nádobky na šťávu.**

V. Zapnutí / vypnutí / zpětný chod

- ➔ **Před zapojením přírodního kabelu do zásuvky el. proudu zkontrolujte, zda hodnota napětí v zásuvce odpovídá rozsahu 220-240 V. V tomto rozsahu napětí je možné přístroj používat.**

Zásuvka musí být tříkolíková (uzemněna), neboť odšťavňovač má třídu izolace I. (👁 Obr. D)

- ➔ **Odšťavňovač je vybaven třípolohovým tlačítkem pro zapnutí, vypnutí a zpětný chod (👁 Obr. E)**

Pozice tlačítka	Funkce-režim
ON	Chod-odšťavňování
OFF -středová pozice	Vypnutí
REV	Zpětný chod – pro případ zablokování odšťavňovaným materiálem

⚠ UPOZORNĚNÍ

Funkci třípolohového tlačítka si před používáním přístroje předem vyzkoušejte, abyste jej byli schopni co nejrychleji vypnout v případě potřeby.

VI. Příprava zeleniny / ovoce a doporučení pro odšťavňování

Zeleninu/ovoce omyjte, případně oloupejte slupku a odstraňte všechny přístrojem nezpracovatelné části jako např. pecky u peckovin, způsobilo by to poškození odšťavňovacího systému přístroje.

- ➔ Při odšťavňování příliš zralého/měkkého ovoce, např. jablek, rajčat apod. produktem není šťáva, ale pyré. Jde o přirozený jev.

- ➔ Měkké nešťavnaté ovoce jako např. banány, papája, fíky, dále také tvrdé plody jako např. kokos, ořechy apod. nejsou pro odšťavňování vhodné.

- ➔ Některé druhy houževnaté zeleniny, jako např. řapíkatý celer doporučujeme nakrájet na drobnější kousky. V případě řapíkatého celeru mají vlákna v odšťavněné dužnině sklon ucpávat otvor pro výstup odpadu v odšťavňovací nádobce.

- ➔ Před začátkem odšťavňování doporučujeme do nádobky na šťávu vymačkat citron, neboť brání oxidaci látek citlivých na

kyslík a případně i zhnědnutí šťávy (např. v případě jablečného moštu) a v případě zeleninových šťáv přidat také trochu kvalitního rostlinného oleje, protože zvyšuje vstřebatelnost vitamínů a zdraví prospěšných látek rozpustných v tucích.

- ➔ Při odšťavňování měkkých plodů (např. zralých rajčat) či listové zeleniny je střídejte s tvrdšími plody (např. mrkvi či řepou), aby nedocházelo k zanášení odšťavňovacího systému dřeviny či rozmělněnými listy, protože tvrdší materiál je odvede z odšťavňovacího systému do nádobky na odpad.

VII. Způsob práce s odšťavňovačem

- ➔ Odšťavňované ovoce či zeleninu vkládejte do plnicího otvoru odšťavňovače postupně po odšťavnění předchozí dávky, jinak může docházet k zablokování šneku a přetěžování motoru přístroje.

Přístroj nezahlcujte a nepřetěžujte zejména při odšťavňování tvrdé a houževnaté zeleniny. Přetížení se projevuje „unaveným“ zvukem motoru či zablokováním šneku.

- ➔ V případě uvízlého materiálu v plnicím hrdle materiál přisuňte pěchovadlem ke šneku. Pěchovadlem na odšťavňovaný materiál příliš netlačte, vede to k přetěžování motoru přístroje.

⚠ UPOZORNĚNÍ

- Do plnicího otvoru nikdy nevkładejte ruce. Pro přitlačení ovoce a zeleniny používejte výlučně dodané pěchovadlo. Nikdy materiál nepřistrkujte jiným nástrojem než originálním pěchovadlem, který svou délkou nemůže zasáhnout šnek.
- Nikdy do plnicího hrdla odšťavňovače nepřidávejte kromě ovoce a zeleniny jiné suroviny jako např. cukr nebo zmrzlé ovoce za účelem přípravy ledové ovocné tříště. Vedlo by to k poškození a ucpání odšťavňovacího systému.

- ➔ Pokud během práce dojde k zablokování otáčivého pohybu šneku, přepněte ovládací tlačítko do pozice „REV“ a nechte šnek párkrát otočit při zpětném chodu, tím by mělo dojít k uvolnění zablokovaného materiálu. Poté přepněte tlačítko do pozice „ON“ a zjistěte, zda je možné pokračovat v odšťavňování. Pokud se šnek stále neotáčí, odšťavňovací systém přístroje rozeberte, umyjte a vyčistěte.

- ➔ Při používání odšťavňovače dělejte pravidelně přestávky. Doba nepřetržitého provozu by neměla překročit 25 minut. Motor je vybaven tepelnou pojistkou proti přehřátí, která jej vyřadí z činnosti v případě přehřátí. Pokud k tomu dojde, vyčkejte 20-30 minut, než dojde k její deaktivaci. Přítomnost této pojistky však neopravňuje obsluhu přístroj přetěžovat a nedodržovat pravidelný režim chodu a přestávek!

- ➔ Dbejte na to, aby motor odšťavňovače nestál ve vodě. Vespod motoru jsou větrací otvory, kterými by mohla vniknout voda do motoru. Spodek motorové jednotky chraňte před vniknutím vody.

- ➔ Nikdy odšťavňovač nepoužívejte k jiným účelům, než ke kterým je určen a také přístroj žádným způsobem neupravujte pro jiný účel použití.

VIII. Demontáž odšťavňovacího systému

⚠ UPOZORNĚNÍ

Před demontáží odpojte přírodní kabel ze zásuvky el. napětí.

- ➔ Pro demontáž postupujte v opačném pořadí kroků oproti sestavení.

IX. Čištění a údržba

⚠ UPOZORNĚNÍ

Před demontáží odpojte napájecí kabel přístroje ze zásuvky el. proudu.

- ➔ Odšťavňovací systém přístroje rozeberte a vyčistěte ihned po použití!

- ➔ Jednotlivé díly odšťavňovacího systému opláchněte tekoucí čistou vodou s teplotou do 40°C. Nikdy ne v teplejší vodě a v myčce, neboť vyšší teplota mění vlastnosti těsnění, které přestane těsnit a také plastu, který se stane křehčím a méně odolným.

- ➔ Sítko důkladně vyčistěte umělohmotným kartáčkem od ulpěného materiálu. Zaschlý materiál se jednak špatně čistí a také neumožňuje oddělit šťávu od dužniny.

- ➔ K čištění nikdy nepoužívejte abrazivní čisticí prostředky (např. tekutý písek, drátěnku), kapaliny s obsahem organických rozpouštědel (např. acetonu, etanolu, benzínu apod.) a bělicí prostředky např. na bázi chlornanů, peroxidu vodíku apod. Tyto prostředky poškozují povrch dílů a krytu motoru přístroje. Hnědě zabarvení dílů způsobují zoxidované přírodní látky ze zeleniny a ovoce a není na závadu. Jde o přirozený jev.

K čištění nedoporučujeme používat ani čisticí prostředky na bázi detergentů (saponátů), neboť se jedná o povrchově aktivní látky, které i po důkladném opláchnutí vodou zůstanou v určitém množství na povrchu a pak se uvolňují do šťávy.

- ➔ Omyté díly nechte před složením oschnout. Pro sušení díly nevystavujte vyšší teplotě než 40°C. Za účelem sušení plastové díly nevkładejte do mikrovlnné trouby.

➔ Dbejte na to, aby motor odšťavňovače nepřišel do kontaktu s vodou či jinými kapalinami. Vespod motorové jednotky se nacházejí větrací otvory motoru.

➔ Pro zajištění správného a bezpečného fungování odšťavňovače musí být použity pouze originální díly výrobce!

➔ Zamezte kontaktu všech dílů odšťavňovače s přímým slunečním zářením, se sálavými zdroji tepla a nestrkejte je do mikrovlnné trouby.

X. Odkaz na štítek a piktogramy

(👁️ **Štítek viz obr. F**)



Před použitím si přečtěte návod k použití.



Odpovídá požadavkům EU.



Přístroj je určen k použití v uzavřených prostorech.



Elektroodpad. Nepoužitelný výrobek nevyhazujte do směsného odpadu, ale odevzdejte jej k ekologické likvidaci.

Vyjadřuje rok a měsíc výroby a číslo výrobní série produktu.

XI. Doplnkové bezpečnostní pokyny

• Při odšťavňování se nedívejte přímo do plnicího hrdla, neboť může dojít k zasažení očí vyvrstveným materiálem.

• Odšťavňovač chraňte před deštěm a vlhkostí. Přístroj je určen pro použití v uzavřených prostorech.

• Norma EN 60335-2-14 vyžaduje, aby v návodu pro kuchyňské strojky určené pro domácnost bylo uvedeno následující sdělení: Tento spotřebič nesmějí používat děti. Spotřebič a jeho přívod udržujte mimo dosah dětí. Spotřebič mohou používat osoby se sníženými fyzickými, smyslovými či mentálními schopnostmi nebo nedostatkem zkušeností a znalostí, pokud jsou pod dozorem nebo byly poučeny o používání spotřebiče bezpečným způsobem a rozumí případným nebezpečím. Děti si se spotřebičem nesmějí hrát.“

• Pokud je přístroj bez dozoru odpojte jej od zdroje el. proudu.

XII. Likvidace odpadu

• Obalové materiály vyhodte do příslušného kontejneru na tříděný odpad.

• Nepoužitelný výrobek nevyhazujte do směsného odpadu, ale odevzdejte jej k ekologické likvidaci. Dle směrnice 2012/19 EU nesmí být elektrozařízení vyhazováno do směsného odpadu, ale odevzdáno k ekologické likvidaci do sběru elektrozařízení. Informace o sběrných místech a podmínkách sběru obdržíte na obecním úřadě.



XIII. Skladování

Odšťavňovač skladujte na suchém místě mimo dosah dětí. Nevystavujte jej teplotám vyšším než 40 °C a přímému slunečnímu záření. Chraňte jej před vniknutím vody, vlhkem a nepříznivými klimatickými jevy.

XIV. Záruční doba a podmínky

Dne 1.1.2014 vstoupil v účinnost zákon č. 89/2012 Sb. ze dne 3. února 2012 a k tomuto datu se ruší zákony 40/1964 Sb.; 513/1991 Sb. a 59/1998 Sb. ve znění pozdějších předpisů. Odpovědnost za vady na Vámi zakoupený výrobek platí po dobu 2 let od data prodeje. Uplatnění nároku na bezplatnou záruční opravu se řídí zákonem č. 89/2012 Sb. Při splnění níže uvedených obchodních podmínek, které jsou v souladu s tímto zákonem, Vám výrobek bude bezplatně opraven.

ZÁRUČNÍ PODMÍNKY

1. Prodávající je povinen spotřebiteli zboží předvést (pokud to jeho povaha umožňuje) a vystavit doklad o koupi v souladu se zákonem. Všechny údaje v dokladu o koupi musí být vypsány nesmazatelným způsobem v okamžiku prodeje zboží.
2. Již při výběru zboží pečlivě zvažte, jaké funkce a činnosti od výrobku požadujete. To, že výrobek nevyhovuje Vaším pozdějším technickým nárokům, není důvodem k jeho reklamaci.
3. Při uplatnění nároku na bezplatnou opravu musí být zboží předáno s řádným dokladem o koupi.
4. Pro přijetí zboží k reklamaci by mělo být pokud možno očištěno a zabaleno tak, aby při přepravě nedošlo k poškození (nejlépe v originálním obalu). V zájmu přesné diagnostiky závady a jejího dokonalého odstranění spolu s výrobkem zašlete i jeho originální příslušenství.
5. Servis nenese odpovědnost za zboží poškozené přepravcem.

Návod k použití

6. Servis dále nenese odpovědnost za zaslání příslušenství, které není součástí základního vybavení výrobku. Výjimkou jsou případy, kdy příslušenství nelze odstranit z důvodu vady výrobku.
7. Odpovědnost za vady („záruka“) se vztahuje na skryté a viditelné vady výrobku.
8. Záruční opravu je oprávněn vykonávat výhradně autorizovaný servis značky Nature7.
9. Výrobce odpovídá za to, že výrobek bude mít po celou dobu odpovědnosti za vady vlastnosti a parametry uvedené v technických údajích, při dodržení návodu k použití.
10. Nárok na bezplatnou opravu zaniká, jestliže:
 - a) výrobek nebyl používán a udržován podle návodu k obsluze.
 - b) byl proveden jakýkoliv zásah do konstrukce stroje bez předchozího písemného povolení vydaného firmou Madal Bal a.s. nebo autorizovaným servisem značky Nature7.
 - c) výrobek byl používán v jiných podmínkách nebo k jiným účelům, než ke kterým je určen.
 - d) byla některá část výrobku nahrazena neoriginální součástí.
 - e) k poškození výrobku nebo k nadměrnému opotřebení došlo vinou nedostatečné údržby.
 - f) výrobek havaroval, byl poškozen vyšší mocí či nedbalostí uživatele.
 - g) škody vzniklé působením vnějších mechanických, teplotních či chemických vlivů.
 - h) vady byly způsobeny nevhodným skladováním, či manipulací s výrobkem.
 - i) výrobek byl používán (pro daný typ výrobku) v agresivním prostředí např. prašném, vlhkém.
 - j) výrobek byl použit nad rámec přípustného zatížení.
 - k) bylo provedeno jakékoliv falšování dokladu o koupi či reklamační zprávy.
11. Odpovědnost za vady se nevztahuje na běžné opotřebení výrobku nebo na použití výrobku k jiným účelům, než ke kterým je určen.
12. Odpovědnost za vady se nevztahuje na opotřebení výrobku, které je přirozené v důsledku jeho běžného používání, např. obroušení brusných kotoučů, nižší kapacita akumulátoru po dlouhodobém používání apod.
13. Poskytnutím záruky nejsou dotčena práva kupujícího, která se ke koupi věci váží podle zvláštních právních předpisů.
14. Nelze uplatňovat nárok na bezplatnou opravu vady, na kterou již byla prodávajícím poskytnuta sleva. Pokud si spotřebitel výrobek svépomocí opraví, pak výrobce ani prodávající nenese odpovědnost za případné poškození výrobku či újmu na zdraví v důsledku neodborné opravy či použití neoriginálních náhradních dílů.

ZÁRUČNÍ A POZÁRUČNÍ SERVIS

Pro uplatnění práva na záruční opravu zboží se obraťte na obchodníka, kde jste zboží zakoupili.

Pro pozáruční opravu se můžete také obrátit na náš autorizovaný servis.

👍 Nejbližší servisní místa naleznete na www.nature7.cz. V případě dotazů Vám poradíme na zákaznické lince +420 603 532 552.

ES A GS PROHLÁŠENÍ O SHODĚ

Výrobce Madal Bal a.s. • Bartošova 40/3 • CZ-760 01 Zlín • DIČ: CZ-49433717

prohlašuje, že následně označené zařízení na základě své koncepce a konstrukce, stejně jako na trh uvedené provedení, odpovídají příslušným požadavkům Evropské unie. Při námi neodsouhlasených změnách zařízení ztrácí toto prohlášení svou platnost.

Nature7® SJ250W
Odšťavňovač šnekový nízkootáčkový

byl navržen a vyroben ve shodě s následujícími normami:

EN 60335-1; EN 60335-2-14; EN 550014-1; EN 55014-2; EN 61000-3-2; EN 61000-3-3; EN 62321; EN 62233; EN 62321-x

a předpisy:

2006/95 EC
2004/108 EC
2011/65 EU
2009/125 EC (1275/2008 ES)
ZEK 01.4-08



Ve Zlíně: 11/06/15

Martin Šenkýř

Martin Šenkýř
člen představenstva a.s.

PROHLÁŠENÍ O ZDRAVOTNÍ NEZÁVADNOSTI

Výrobce Madal Bal a.s. • Bartošova 40/3, CZ-760 01 Zlín • DIČ: CZ-49433717

prohlašuje, že části odšťavňovače níže uvedeného výrobku přicházejícího do kontaktu s poživatinami, splňují požadavky Vyhlášky Ministerstva zdravotnictví č. 38/2001 Sb. ve znění pozdějších předpisů a nařízení EU 10/2011 EU ve znění pozdějších předpisů, které stanovují hygienické požadavky na výrobky určené pro styk s potravinami.

Nature7® SJ250W

Ve Zlíně: 11/06/15

Martin Šenkýř

Martin Šenkýř
člen představenstva a.s.

Einleitung

Sehr geehrter Kunde,

wir bedanken uns für Ihr Vertrauen, dass Sie der Marke Nature7® durch den Kauf dieses Produktes geschenkt haben.

Das Produkt wurde Zuverlässigkeits-, Sicherheits- und Qualitätstests unterzogen, die durch Normen und Vorschriften der Europäischen Union vorgeschrieben werden.

Bei jeglichen Fragen wenden Sie sich bitte an:



nature7@madalbal.cz
tel: +420 603 532 552
www.nature7.eu

Hersteller: Madal Bal a. s., Průmyslová zóna Příluky 244, CZ-76001 Zlín, Česká republika.

Herausgegeben am: 11/06/2015

I. Charakteristik

Der Schneckenentsafter Nature7 SJ250W mit niedriger Drehzahl und starker Leistung ist zum Entsaften von Wurzel- und Blattgemüse, saftigem Obst und Beeren bestimmt.

Dank des Einfüllschachts mit großer Öffnung und des Designs des Schneckengewindes, das das eingefügte Material verarbeitet, ist es möglich, größere Stücke von Obst und Gemüse zu entsaften, ohne sie vorher klein zu schneiden.

Die niedrige Drehzahl sorgt dafür, dass das zu entsaftende Material gut ausgepresst wird, und der Saft somit mit mehr Vitaminen und Wertstoffen angereichert ist.

Das Entsaftungssystem ist aus gesundheitlich unbedenklichem Material und ohne Bisfenol A Gehalt hergestellt („BPA free“) und ist demzufolge für die Zubereitung von Säften für Säuglinge und Kinder geeignet.

Der Entsafter ist zur Anwendung im Haushalt und nicht in Gewerbebetrieben (z.B. in Gaststätten) bestimmt.

II. Technische Daten

Bestellnummer	569503
Typennummer	SJ250W
Leistungsaufnahme	250 W
Durchmesser des Einfüllschachts	75 mm
Drehzahl	60 min ⁻¹
Spannung/Frequenz	220-240 V ~ 50 Hz
Saftausbeute	85 %
Isolierklasse	I
Schutzart	IP20
Zeitdauer des ununterbrochenen Betriebes	≤ 25 min
Länge der Pause	20-30 min
Kabellänge	1 m
Gewicht (ohne Kabel)	6,6 kg
Abmessungen (H x B x T)	49 x 16 x 23 cm
Schallleistungspegel	<70 db(A)

III. Bestandteile und Bedienungselemente

(👁️ **Abb. A, Beschreibung der einzelnen Teile des Entsafters**)

⚠️ HINWEIS

Wir behalten uns das Recht auf geringfügige Änderungen im Design des Entsafters gegenüber der Abbildung vor.

1. Einfüllschacht
2. Abnehmbarer Deckel des Entsaftungsbehälters
3. Entsaftungsbehälter
4. Abfallauslauf
5. Sammelbehälter für den Abfall
6. Sammelbehälter für den Saft
7. Motoreinheit
8. Pfropfen am Saftauslauf
9. Drehhülse mit Spachteln des Siebes
10. Sieb
11. Schnecke
12. Stößel zur Beförderung der Früchte/des Gemüses durch den Einfüllschacht zur Schnecke
13. Bürste zur Reinigung des Siebes

IV. Zusammensetzen des Entsafters

⚠️ HINWEIS

• Lesen Sie vor dem Zusammensetzen und vor Gebrauch des Entsafters die komplette Gebrauchsanleitung durch. Der Hersteller trägt keine Verantwortung für die Beschädigung des Gerätes bzw. für eventuelle Verletzungen, die infolge von ungeeigneter oder unvorsichtiger Nutzung des Entsafters entstanden sind. Falls Sie den Entsafter jemandem leihen oder ihn verkaufen, legen Sie auch die Gebrauchsanleitung mit bei, und vermeiden Sie die Beschädigung dieser Anleitung.

• Vergewissern Sie sich vor der Zusammensetzung, Demontage oder Wartung des Entsafters, ob das Versorgungskabel vom Stromnetz abgetrennt ist!

• Überprüfen Sie vor der Benutzung des Entsafters, ob keines seiner Teile beschädigt ist, und ob alle Teile korrekt sitzen. Bei nicht korrekter Positionierung und/oder Zusammensetzung aller Teile wird das Gerät nicht in Gang gebracht, weil es nicht zur Aktivierung des Schutzschalters kommt, der die Teile vor Beschädigung infolge unkorrekter Positionierung schützt. Als beschädigt wird auch ein Versorgungskabel mit beschädigter oder vermoderter Isolierung angesehen. Benutzen Sie kein

Gerät mit beschädigtem Teil, sondern veranlassen Sie dessen Reparatur in einer autorisierten Werkstatt der Marke Nature7.

1. **Spülen Sie vor dem ersten Gebrauch gründlich alle Teile, die mit Lebensmitteln in Berührung kommen!**
2. **Vergewissern Sie sich vor dem Aufsetzen des Entsafters auf die Motoreinheit, ob die Dichtungselemente unbeschädigt sind, und dann stecken Sie den Dichtungspfropfen in die Öffnung im hinteren Teil des Abfallauslaufs, sonst würde der Saft aus dem Entsafter herauslaufen.** (👁️ **Abb. C**)

3. **Setzen Sie das Entsaftungssystem in der Reihenfolge zusammen, wie es in Abb. B abgebildet ist. Damit die Einzelteile korrekt in sich einrasten, müssen die Teile mit den Markierungen so gedreht werden, dass ihre Position mit den Markierungen auf den anderen Teilen übereinstimmt.**

⚠️ HINWEIS

Sofern das Entsaftungssystem nicht korrekt zusammengesetzt und eingerastet ist, kann der Motor nicht in Gang gesetzt werden wegen dem Schutzschalter, der als Schutz vor Beschädigung durch falsch eingesetzte Teile dient.

4. **Stellen Sie unter den Abfallauslauf und den Saftauslauf einen Sammelbehälter. Den Saftauslauf kann man mit einem Pfropfen verschließen, damit der Saft im Falle des Entfernens des Sammelbehälters nicht ausläuft.**

V. Einschalten / Ausschalten / Rückwärtsgang

➔ **Überprüfen Sie vor dem Anschluss des Versorgungskabels an die Steckdose, ob der Spannungswert in der Steckdose dem Bereich von 220-240 V entspricht. Nur in diesem Bereich kann das Gerät benutzt werden.**

Die Steckdose muss dreipolig (3 Stifte) und geerdet sein, denn der Entsafter hat die Isolationsklasse I.

(👁️ **Abb. D**)

➔ **Der Entsafter ist mit einem Dreifach-Kippschalter zum Einschalten, Ausschalten und dem Rückwärtsgang ausgestattet (👁️ **Abb. E**)**

Positionen des Kippschalters	Funktion - Regime
ON (EIN)	In Gang - Entsaftung
OFF - Mittelposition (AUS)	Ausschalten
REV	Rückwärtsgang – für den Fall einer Verstopfung mit Entsaftungsmaterial

⚠️ HINWEIS

Probieren Sie vor der Benutzung des Gerätes die Funktion des Dreifach-Kippschalters aus, damit Sie in der Lage sind, im Notfall das Gerät so schnell wie möglich auszuschalten.

VI. Vorbereitung von Gemüse /Obst und Empfehlungen für das Entsaften

Waschen Sie das Gemüse/Obst, ggf. schälen Sie es und entfernen Sie alle Teile, die vom Gerät nicht verarbeitet werden können, wie z. B. Kerne bei Kernobst, damit Sie eine Beschädigung des Entsaftungssystems des Gerätes verhindern.

- ➔ Bei der Entsaftung von zu reifen/weichen Früchten, wie z. B. Äpfeln, Tomaten u. ä., ist das Endprodukt nicht Saft, sondern Püree. Es handelt sich hierbei um eine natürliche Erscheinung.
- ➔ Weiche, nicht saftige Früchte wie Bananen, Papaya, Feigen, und auch harte Früchte wie z. B. Kokos, Nüsse u. ä., sind für das Entsaften ungeeignet.
- ➔ Einige Sorten von zähem Gemüse, wie z. B. Staudensellerie, empfehlen wir in kleinere Stücke zu schneiden. Im Fall von Staudensellerie haben die Fasern im entsafteten Fruchtfleisch die Tendenz, die Öffnung für den Abfallauslauf im Entsaftungsbehälter zu verstopfen.
- ➔ Wir empfehlen, vor Beginn des Entsaftens in den Saft-Sammelbehälter eine Zitrone auszuquetschen, diese verhindert die Oxidation der Sauerstoff-empfindlichen Stoffe und ggf. das Braunwerden des Saftes (z. B. bei Apfelsaft), und bei Gemüsesäften sollten Sie auch ein wenig Pflanzenöl dazugeben, denn das erhöht die Aufnahmefähigkeit der Vitamine und der positiv auf die Gesundheit wirkenden, in Fett löslichen Stoffe.
- ➔ Beim Entsaften von weichen Früchten (z. B. reifen Tomaten) oder Blattgemüse geben Sie abwechselnd härtere Früchte dazu (z. B. Möhren oder Rüben), damit es nicht zur Verstopfung des Entsaftungssystems durch Mus oder zermalmte Blätter kommt, denn das härtere Material führt diese aus dem Entsaftungssystem in den Sammelbehälter für Abfall heraus.

VII. Art und Weise der Arbeit mit dem Entsafter

- ➔ Geben Sie Obst oder Gemüse schrittweise in den Einfüllschacht, nachdem die vorherige Ration entsaftet ist, sonst kann es zur Blockierung der Schnecke und zur Überlastung des Motors des Gerätes kommen.
- Überladen und überlasten Sie das Gerät nicht, insbesondere beim Entsaften von hartem und zähem Gemüse. Die Überlastung merken Sie am „müden“ Ton des Motors bzw. an der Blockierung der Schnecke.
- ➔ Falls Material im Einfüllschacht stecken bleibt, schieben Sie es mit dem Stößel weiter zur Schnecke. Drücken Sie nicht allzu sehr mit dem Stößel auf das Entsaftungsmaterial, das führt zur Überlastung des Motors.

HINWEIS

- Stecken Sie niemals ihre Hände in den Einfüllschacht. Benutzen Sie zum Weiterschieben der Obst- und Gemüsestücke ausschließlich den mitgelieferten Stößel. Benutzen Sie zum Weiterbefördern des Materials kein anderes Werkzeug als den Originalstößel, der mit seiner Länge die Schnecke nicht erreichen kann.
- Geben Sie niemals in den Einfüllschacht außer Obst und Gemüse andere Rohstoffe hinzu, wie z. B. Zucker oder gefrorenes Eis zwecks Zubereitung von Eissplittern mit Früchten. Dies würde zur Beschädigung und Verstopfung des Entsaftungssystems führen.
- ➔ Falls es während der Arbeit zur Blockierung der Drehbewegung der Schnecke kommt, schalten Sie den Kippschalter in Position „REV“ und lassen Sie die Schnecke ein paar Mal rückwärts laufen, damit sollte das blockierende Material gelöst werden. Danach schalten Sie in Position „ON“ und stellen Sie fest, ob man mit dem Entsaften fortfahren kann. Wenn sich die Schnecke weiterhin nicht dreht, nehmen Sie das Entsaftungssystem auseinander, waschen und reinigen Sie es.
- ➔ Machen Sie während der Benutzung des Entsafters regelmäßige Pausen. Der ununterbrochene Betrieb sollte nicht länger als 25 Minuten dauern. Der Motor ist mit einer Thermosicherung gegen Überhitzung ausgestattet, die ihn im Fall der Überhitzung ausschaltet. Falls es hierzu kommt, warten Sie 20-30 Minuten, bevor die Sicherung deaktiviert wird. Das Vorhandensein dieser Sicherung berechtigt jedoch die Bedienung nicht, das Gerät zu überlasten, oder das regelmäßige Regime von Betrieb und Pause nicht einzuhalten.
- ➔ Achten Sie darauf, dass der Motor des Entsafters nicht im Wasser steht. Unten am Motor sind Lüftungsöffnungen, durch welche Wasser in den Motor gelangen könnte. Schützen Sie den unteren Teil der Motoreinheit vor dem Eindringen von Wasser.
- ➔ Benutzen Sie den Entsafter niemals zu anderen Zwecken, als zu welchen er bestimmt ist, und modifizieren Sie das Gerät auch keinesfalls zu einem anderen Verwendungszweck um.

VIII. Demontage des Entsaftungssystems

HINWEIS

- Trennen Sie vor der Demontage das Zuleitungskabel vom Stromnetz.
- ➔ Für die Demontage gehen Sie in umgekehrter Reihenfolge vor wie bei der Montage.

IX. Reinigung und Instandhaltung

HINWEIS

Trennen Sie vor der Demontage das Versorgungskabel vom Stromnetz.

- ➔ Nehmen Sie das Entsaftungssystem des Gerätes sofort nach Gebrauch auseinander und reinigen Sie es!
- ➔ Spülen Sie die einzelnen Teile des Entsaftungssystems unter fließendem reinem Wasser mit einer Temperatur bis 40°C ab. Niemals mit wärmerem Wasser oder in der Spülmaschine, denn höhere Temperaturen verändern die Eigenschaften der Dichtung, die undicht wird, und auch des Kunststoffs, der spröder wird und seine Widerstandsfähigkeit verliert.
- ➔ Reinigen Sie das Sieb gründlich von haften gebliebenem Material mittels Kunststoffbürste. Eintrocknetes Material kann einerseits schlecht gereinigt werden und ermöglicht andererseits nicht, den Saft vom Fruchtfleisch zu trennen.
- ➔ Benutzen Sie zum Reinigen niemals scheuernde Reinigungsmittel (wie z. B. Flüssigsand, Topfkratzer), Flüssigkeiten, die organische Lösungsmittel enthalten (z. B. Aceton, Ethanol, Benzin u. ä.), und Bleichmittel, z. B. auf Basis von Hypochlorit, Wasserstoffperoxid u. ä. Diese Mittel beschädigen die Oberfläche der Teile und der Motorhaube des Gerätes. Eine Braunfärbung der Teile entsteht durch die oxidierten Naturstoffe aus Obst und Gemüse und ist kein Mangel. Es handelt sich hierbei um eine natürliche Erscheinung.

Wir empfehlen, zur Reinigung auch keine Reinigungsmittel auf Basis von Detergenten (Spülmittel) zu benutzen, da es sich um oberflächenaktive Stoffe handelt, die auch nach gründlichem Abspülen mit Wasser in einer bestimmten Menge auf der Oberfläche bleiben und sich dann in den Saft auflösen.

- ➔ Lassen Sie die gewaschenen Teile vor dem Zusammenbau abtrocknen. Stellen Sie die Teile zur Trocknung keiner höheren Temperatur als 40°C aus. Geben Sie die Kunststoffteile zum Trocknen nicht in die Mikrowelle.
- ➔ Achten Sie darauf, dass der Motor des Entsafters nicht in Kontakt mit Wasser oder anderen Flüssigkeiten kommt. Im unteren Teil der Motoreinheit befinden sich Lüftungsöffnungen der Motors.
- ➔ Zur Sicherung der korrekten und sicheren Funktion des Entsafters müssen Originalteile des Herstellers verwendet werden!
- ➔ Vermeiden Sie den Kontakt aller Teile des Entsafters mit direkter Sonneneinstrahlung, mit strahlenden Wärmequellen und stecken Sie sie nicht in die Mikrowelle.

X. Verweis auf das Typenschild und Piktogramme

( Typenschild siehe Abb. F)



Lesen Sie vor der Benutzung des Gerätes die Gebrauchsanleitung.



Entspricht den Anforderungen der EU.



Das Gerät ist zur Benutzung in geschlossenen Räumen bestimmt.



Elektroabfall. Werfen Sie das unbrauchbare Gerät nicht in den Hausmüll, sondern übergeben Sie es an eine umweltgerechte Entsorgung.

Seriennummer

Beinhaltet das Herstellungsjahr und -monat und die Nummer der Produktionsserie des Artikels.

XI. Zusätzliche Sicherheitshinweise

- Schauen Sie während des Entsaftens nicht direkt in den Einfüllschacht, denn es könnte zur Beeinträchtigung der Augen durch herausgeschleudertes Material kommen.
- Schützen Sie den Entsafter vor Regen und Feuchtigkeit. Das Gerät ist zur Benutzung in geschlossenen Räumen bestimmt.
- Die Norm EN 60335-2-14 erfordert, dass in der Gebrauchsanleitung für Küchengeräte, die für den Haushalt bestimmt sind, folgende Mitteilung aufgeführt wird: Diesen Verbraucher dürfen Kinder nicht benutzen. Bewahren Sie den Verbraucher und seine Zuleitung außerhalb der Reichweite von Kindern auf. Den Verbraucher dürfen Personen mit verminderten physischen, geistigen und mentalen Fähigkeiten, oder mit ungenügenden Erfahrungen und Kenntnissen nur benutzen, sofern sie unter Aufsicht sind oder über die sichere Anwendung des Verbrauchers belehrt wurden und die eventuellen Gefahren verstehen. Kinder dürfen nicht mit dem Gerät spielen.“
- Wenn das Gerät ohne Aufsicht ist, trennen Sie es vom Stromnetz.

XII. Abfallentsorgung

- Werfen Sie die Verpackungen in den entsprechenden Container für sortierten Abfall.
- Werfen Sie das unbrauchbare Gerät nicht in den Hausmüll, sondern übergeben Sie es an eine umweltgerechte Entsorgung. Nach der Richtlinie 2012/19 EU dürfen Elektrogeräte nicht in den Hausmüll geworfen, sondern müssen einer umweltgerechten Entsorgung einer Elektroniksammlung zugeführt werden. Informationen über die Sammelstellen und -bedingungen erhalten Sie bei dem Gemeindeamt.

XIII. Lagerung

Lagern Sie den Entsafter an einem trockenen Ort und außerhalb der Reichweite von Kindern. Stellen Sie ihn keinen höheren Temperaturen als 40 °C und direkter Sonneneinstrahlung aus. Schützen Sie ihn vor Eindringen von Wasser, Feuchtigkeit und ungünstigen Witterungseinflüssen.

XIV. Garantiefrist und Garantiebedingungen

Am 1.1.2014 trat das Gesetz Nr. 89/2012 Tsch. GBl. vom 3. Februar 2012 in Kraft, und zu diesem Datum werden die Gesetze 40/1964 Tsch. GBl.; 513/1991 Tsch. GBl. und 59/1998 Tsch. GBl. in der Fassung späterer Vorschriften, aufgehoben. Die Haftung für Mängel des von Ihnen gekauften Produkts gilt für die Dauer von 2 Jahren ab Verkaufsdatum. Die Geltendmachung des Anspruchs auf kostenlose Garantiereparatur richtet sich nach dem Gesetz Nr. 89/2012 Tsch. GBl. Bei der Erfüllung der nachstehend angeführten Geschäftsbedingungen, die in Übereinstimmung mit diesem Gesetz stehen, wird Ihr Produkt kostenlos repariert.

GARANTIEBEDINGUNGEN

1. Der Verkäufer ist verpflichtet, dem Kunden die Ware vorzuführen (wenn dies der Charakter der Ware ermöglicht) und einen Kaufbeleg in Übereinstimmung mit dem Gesetz auszustellen. Sämtliche Angaben auf dem Kaufbeleg müssen im Augenblick des Warenverkaufs auf unlösche Weise ausgeschrieben werden.
2. Erwägen Sie bereits bei der Auswahl des Produktes sorgfältig, welche Funktionen und Tätigkeiten Sie vom Produkt fordern. Die Tatsache, dass das Produkt Ihren späteren technischen Anforderungen nicht entspricht, ist kein Grund zu seiner Reklamation.
3. Bei der Geltendmachung des Anspruchs auf kostenlose Reparatur muss die Ware zusammen mit einem ordnungsgemäßen Kaufbeleg übergeben werden.

4. Um die Ware zur Reklamation anzunehmen, sollte diese je nach Möglichkeit gereinigt und so verpackt sein, dass sie während des Transports nicht beschädigt wird (am besten in der Originalverpackung). Im Interesse einer genauen Fehlerdiagnose und einer vollständigen Mangelbeseitigung übersenden Sie bitte zusammen mit dem Produkt auch dessen Originalzubehör.
5. Die Servicewerkstatt trägt keine Haftung für die Beschädigung der Ware durch den Spediteur.
6. Die Servicewerkstatt trägt ferner keine Haftung für zugesandtes Zubehör, das nicht Bestandteil der Grundausstattung des Produktes ist. Eine Ausnahme stellen Fälle dar, in denen das Zubehör infolge eines Produktmangels nicht beseitigt werden konnte.
7. Die Haftung für Mängel („Garantie“) bezieht sich auf versteckte und offensichtliche Produktmängel.
8. Eine Garantiereparatur ist ausschließlich von einer autorisierten Servicewerkstatt der Marke Nature7 durchzuführen.
9. Der Hersteller haftet dafür, dass das Produkt während der gesamten Zeit der Mängelhaftung die Eigenschaften und Parameter haben wird, die in den Technischen Daten aufgeführt sind, sofern die Gebrauchsanleitung eingehalten wurde.
10. Anspruch auf kostenlose Reparatur erlischt, sofern:
 - a) das Produkt nicht nach der Gebrauchsanleitung benutzt und gewartet wurde.
 - b) ein beliebiger Eingriff in die Konstruktion des Gerätes ohne vorherige schriftliche Einwilligung der Firma Madal Bal a.s. oder der autorisierten Servicewerkstatt der Marke Nature7 durchgeführt wurde.
 - c) das Produkt in anderen Bedingungen oder zu anderen Zwecken, als für welche es bestimmt ist, benutzt wurde.
 - d) ein beliebiger Teil des Produkts durch ein nicht originales Teil ersetzt wurde.
 - e) es zur Beschädigung oder zur übermäßigen Abnutzung aufgrund ungenügender Wartung gekommen ist.
 - f) das Produkt in einen Unfall verwickelt war, durch höhere Gewalt oder durch Nachlässigkeit beschädigt wurde.
 - g) die Schäden durch Einwirkung äußerer mechanischer, temperaturbedingter oder chemischer Einflüsse entstanden sind.
 - h) die Mängel durch unsachgemäße Lagerung bzw. Handhabung verursacht wurden.
 - i) das Produkt (für den gegebenen Produkttyp) in aggressivem Milieu, z. B. wo Staub oder Feuchtigkeit herrscht, benutzt wurde.
 - j) das Produkt oberhalb der zugelassenen Belastungsgrenze benutzt wurde.
 - k) eine beliebige Fälschung des Kaufbelegs oder des Reklamationsberichtes durchgeführt wurde.

11. Die Mängelhaftung bezieht sich nicht auf den üblichen Verschleiß des Produktes sowie auf die Benutzung des Produktes zu anderen Zwecken, als zu welchen es bestimmt ist.
12. Die Mängelhaftung bezieht sich nicht auf den Verschleiß des Produktes, der infolge seiner üblichen Benutzung natürlich ist, z. B. das Abschleifen der Schleifscheiben, geringere Kapazität des Akkus nach länger dauernder Nutzung u. ä.
13. Durch die Gewährung der Garantie sind die Rechte des Käufers, die sich zum Kauf der Sache nach besonderen Rechtsvorschriften bindet, nicht beeinträchtigt.
14. Es kann kein Anrecht auf kostenlose Reparatur in Anspruch genommen werden, wenn der Verkäufer bereits auf dieses Produkt einen Preisnachlass gewährt hat. Falls der Verbraucher das Produkt mit eigenen Kräften repariert, trägt weder der Hersteller noch der Verkäufer die Verantwortung für etwaige Beschädigung des Produktes oder gesundheitlichen Schaden infolge einer unsachgemäßen Reparatur oder Benutzung von nicht originellen Ersatzteilen.

GARANTIE UND NACHGARANTIESERVICE

Zwecks Geltendmachung des Rechts auf eine Garantiereparatur der Ware wenden Sie sich bitte an den Händler, bei dem Sie die Ware gekauft haben.

👍 Im Falle von Fragen helfen wir Ihnen gern unter unserer E-Mail-Adresse nature7@madalbal.cz.

EG UND GS KONFORMITÄTSERKLÄRUNG

Der Hersteller Madal Bal a.s. • Bartošova 40/3, CZ-760 01 Zlín
• Steuer-Nr.: CZ-49433717

erklärt hiermit, dass das nachstehend genannte Produkt aufgrund seiner Konzeption und Konstruktion, ebenso wie die auf den Markt gebrachten Ausführungen, den einschlägigen Anforderungen der Europäischen Union entsprechen. Bei den mit uns nicht abgestimmten Veränderungen am Gerät verliert diese Erklärung ihre Gültigkeit.

Der Schneckenentsafter Nature7® SJ250W mit niedriger Drehzahl

wurde im Einklang mit folgenden Normen:

EN 60335-1; EN 60335-2-14; EN 550014-1; EN 55014-2; EN 61000-3-2; EN 61000-3-3; EN 62321; EN 62233; EN 62321-x

und Vorschriften:

2006/95 EC

2004/108 EC

2011/65 EU

2009/125 EC (1275/2008 ES)

ZEK 01.4-08 entworfen und hergestellt



Ve Zlíně: 11/06/15

Martin Šenkýř

Martin Šenkýř
Vorstandsmitglied der AG.

ERKLÄRUNG ZUR GESUNDHEITLICHEN UNBEDENKLICHKEIT

Der Hersteller Madal Bal a.s. • Bartošova 40/3, CZ-760 01 Zlín
• Steuer-Nr.: CZ-49433717

erklärt hiermit, dass die Teile des genannten Produktes, die mit Lebensmitteln in Berührung kommen, den Anforderungen der Verordnung des Gesundheitsministeriums Nr. 38/2001 Tsch. GBl. in der Fassung späterer Vorschriften und der EU Verordnung 10/2011 EU in der Fassung späterer Vorschriften entsprechen, welche die Hygieneanforderungen an Produkte festlegen, die für den Kontakt mit Lebensmitteln bestimmt sind.

Nature7® SJ250W

In Zlín: 11/06/15

Martin Šenkýř

Martin Šenkýř
Vorstandsmitglied der AG



Introducción

Estimado cliente:

Gracias por su confianza expresada a la marca Nature7® por la compra de este producto.

El producto fue sometido a ensayos de fiabilidad, seguridad y calidad determinados por las normas y reglamentos de la Unión Europea.

Dirija cualesquier preguntas a:



nature7@madalbal.cz
tel: +420 603 532 552
www.nature7.eu

Fabricante: Madal Bal a. s., Průmyslová zóna Příluky 244, CZ-76001 Zlín, República Checa.

Fecha de la edición: 11/06/2015

I. Característica

El fuerte exprimidor de hélice de revoluciones bajas Nature7 SJ250W está diseñado para exprimir zumo de verdura de raíz y hojas, fruta de pulpa y bayas.

Gracias a la tolva ancha con un orificio grande y diseño de las roscas de la hélice que procesa el material introducido, es posible exprimir trozos grandes de fruta y verdura sin la necesidad de cortarla a trocitos pequeños.

Las revoluciones bajas aseguran que el material quede bien exprimido y el zumo sea más rico en vitaminas y sustancias valiosas.

El sistema de exprimir está fabricado del material inocuo para la salud y sin el contenido de bisfenol A („BPA free“), por lo tanto es conveniente para preparar zumos para bebés y niños pequeños. El exprimidor está destinado para el uso en el hogar, no para establecimientos comerciales (por ej. restaurantes).

II. Datos técnicos

Número de pedido	569503
Número de tipo	SJ250W
Potencia	250 W
Diámetro de la tolva	75 mm
Revoluciones	60 min ⁻¹
Tensión de alimentación/ frecuencia	220-240 V ~ 50 Hz
Recobrado del zumo	85 %
Clase del aislamiento	I
Cobertura	IP20
Duración de funcionamiento ininterrumpido	≤ 25 minutos
Duración de la pausa	20-30 minutos
Longitud del cable	1 m
Peso (sin cable)	6,6 kg
Dimensiones (alto x ancho y profundo)	49 x 16 x 23 cm
Nivel del rendimiento acústico	<70 db(A)

III. Partes y elementos de mando

(👁 Fig. A, Descripción de las diferentes partes del exprimidor)

⚠ AVISO

Nos reservamos el derecho a cambios menores del diseño del exprimidor en la ilustración descriptiva.

1. Tolva
2. Cubierta desarmable del recipiente del exprimidor
3. Recipiente del exprimidor
4. Salida de residuos
5. Depósito para retener residuos
6. Depósito para retener el zumo
7. Unidad de motor
8. Tapa de la salida del zumo
9. Manguito rotativo con espátulas de la malla
10. Malla
11. Hélice
12. Pisón para hacer avanzar la fruta / verdura por la tolva a la hélice
13. Cepillo para limpiar la malla

IV. Montaje del exprimidor

⚠ AVISO

- Antes del montaje y uso del exprimidor lea el manual de uso completo. El fabricante no es responsable por un daño del producto o eventuales lesiones en consecuencia del uso inadecuado o imprudente del exprimidor. Si presta o vende el exprimidor a cualquiera, adjunte también el manual de uso e impida el deterioro de este manual.
- ¡Antes del montaje, desmontaje o mantenimiento del exprimidor compruebe que el cable de alimentación esté desconectado de la fuente de la corriente eléctrica!
- Antes del uso del exprimidor compruebe que ninguna parte esté dañada y que todas las partes estén instaladas correctamente. Si aloja y/o monta las piezas incorrectamente, el aparato no se pone en marcha, ya que no se activará el conector de protección que protege las piezas contra el daño en consecuencia del montaje incorrecto. Como un daño se considera también el cable de alimentación con el aislante deteriorado o podrido. No use el equipo con partes dañadas y asegure su reparación por el servicio autorizado de la marca Nature7®.

1. ¡Antes del primer uso del producto lave cuidadosamente todas las partes que entrarán en contacto con los alimentos!
2. Antes de asentar la unidad del exprimidor en la base de motor compruebe que los elementos de ajuste no estén dañados y después introduzca la cuña de ajuste en el orificio de la parte trasera de la salida del residuo, si no, el zumo saldrá de la unidad exprimidora. (👁 Fig. C)

3. Monte el sistema del exprimidor en el orden indicado de piezas según fig. B. Para que las diferentes piezas encajen correctamente, las piezas con marcas tienen que girarse a tal posición que coincida con las marcas de las demás piezas.

⚠ AVISO

Si el sistema exprimidor no se monta ni asienta correctamente, el motor no se podrá poner en marcha debido al conector de protección que sirve de protección contra el daño de las piezas mal puestas.

4. Coloque un recipiente debajo de la salida de residuos y la salida del zumo. La salida del zumo se puede cerrar con una tapa para que el zumo no salga si el recipiente fuera retirado.

V. Conexión / desconexión / marcha atrás

➔ Antes de conectar el cable de alimentación con el enchufe de la corriente eléctrica, compruebe que el valor de la tensión en el enchufe corresponda a la extensión de 220-240 V. En esta extensión de la tensión es posible usar el equipo.

El enchufe tiene que ser de tres pernos (con tierra), ya que el exprimidor tiene la clase de aislamiento I. (👁 Fig. D)

➔ El exprimidor está equipado del botón de tres posiciones para la conexión, desconexión y marcha atrás (👁 Fig. E)

Posición del botón	Función-modo
ON	Marcha-procesamiento
OFF-posición central	Desconexión
REV	Marcha atrás - para el caso del atascado por el material exprimido

⚠ AVISO

Pruebe la función del botón de tres posiciones antes de usar el equipo para ser capaz de desconectarlo lo más rápido posible en el caso de la necesidad.

VI. Preparación de verdura / fruta y recomendación para el procesamiento

Lave la verdura / fruta, si hace falta, pele la cáscara y quite todas las partes que no se puedan procesar con el equipo como huesos para evitar un daño del sistema del equipo.

→ Si se exprime una fruta demasiado madura/blanda, por ej., manzanas, tomates, etc., el producto no será zumo sino puré. Se trata de un fenómeno natural.

→ Fruta blanda sin zumo, por ej., plátanos, papaya, higos, igual que frutos duros como coco, nueces, etc., no son convenientes para ser exprimidos.

→ Recomendamos cortar a trocitos más pequeños algunos tipos de verdura tiesa, por ej., el apio. En el caso del apio, las fibras en la pulpa exprimida tienden a atascar el orificio de salida de residuos en el recipiente de exprimir.

→ Antes de empezar a exprimir recomendamos exprimir en el recipiente del zumo un limón, ya que impide la oxidación de sustancias sensibles de oxígeno y coloración marrón del zumo (por ejemplo, en el mosto de manzanas), y en el caso de zumos de verdura, añadir también un poco de aceite vegetal de calidad que mejora la absorción de vitaminas y sustancias favorables para la salud que se diluyen en grasas.

→ Exprimiendo frutos blandos (por ej., tomates maduros) o verdura de hojas alterne este material con frutos más duros (zanahoria o remolacha) para evitar el atascado del sistema de procesamiento con la pulpa u hojas trituradas, ya que el material duro las arrastrará del sistema de exprimir al recipiente de residuos.

VII. Modo de trabajar con el exprimidor

→ Introduzca la fruta o verdura a exprimir al orificio de llenado del exprimidor poco a poco esperando siempre que se exprima la dosis anterior, a no ser así, la hélice puede bloquearse y el motor del equipo sobrecargarse.

No sobrecargue el equipo sobre todo exprimiendo verdura dura y tiesa. La sobrecarga se manifiesta con el sonido „cansado“ del motor o bloqueo de la hélice.

→ Si el material se traba en el tubo de tolva, use el pisón para acercarlo a la hélice. No apriete demasiado el material con el pisón, que causa la sobrecarga del motor.

⚠ AVISO

• Nunca meta las manos en la tolva. Para empujar la fruta y verdura use exclusivamente el pisón suministrado. Nunca empuje el material con otra herramienta que con el pisón original, cuya longitud está calculada para no tocar la hélice.

• Nunca ponga en la tolva otro material que no sea fruta o verdura, por ejemplo, azúcar o fruta congelada para preparar el granizado de fruta. Causaría el atascamiento y daño del sistema de exprimir.

→ Si durante el trabajo se bloquea el movimiento rotativo de la hélice, conmute el botón de mando a la posición „REV“ y deje la hélice dar unas vueltas atrás, así el material bloqueado debería liberarse. Después conmute el botón a la posición „ON“ y verifique si es posible seguir exprimiendo. Si la hélice no da vueltas, desarme el sistema de exprimir del equipo, lávelo y limpie bien.

→ Haga pausas regulares durante el uso del exprimidor. El tiempo del funcionamiento ininterrumpido no debería superar 25 minutos. El motor está equipado del disyuntor térmico que lo pone fuera de funcionamiento en el caso del sobrecalentamiento. Si ocurre, espere 20-30 minutos a que se desactive. Sin embargo, ¡la presencia de este disyuntor no justifica la sobrecarga del motor y no respeto al modo regular de marcha y pausas!

→ Atienda que el motor del exprimidor no esté parado en el agua. En la parte inferior del motor hay orificios de ventilación, por donde el agua podría penetrar en el motor. Proteja la parte inferior del motor contra la penetración del agua.

→ Nunca use el exprimidor para otros fines que los determinados ni tampoco modifique el equipo para otro tipo de uso.

VIII. Desmontaje del sistema de exprimir

⚠ AVISO

Antes del desmontaje desconecte el cable de alimentación del enchufe de la tensión eléctrica.

→ Para el desmontaje proceda en el orden contrario que para el montaje.

IX. Limpieza y mantenimiento

⚠ AVISO

Antes del desmontaje desconecte el cable de alimentación del enchufe de la corriente eléctrica.

→ ¡Desarme y limpie el sistema de exprimir inmediatamente después del uso!

→ Lave las diferentes piezas del sistema de exprimir bajo la corriente de agua limpia con la temperatura hasta 40°C. Nunca use el agua más caliente ni el lavavajillas, ya que la temperatura alta cambia las características de la junta que dejaría de funcionar, y también del plástico que se haría más frágil y menos resistente.

→ Limpie cuidadosamente la malla con un cepillo de plástico para quitar el material adherido. El material seco se limpia mal y tampoco permite separar el zumo de la pulpa.

→ Para limpiar nunca use productos abrasivos (arena líquida, cepillo metálico), líquidos con el contenido de diluyentes orgánicos (por ej., acetona, etanol, gasolina, etc.) y productos blanqueadores en base de hipocloritos, peróxido de hidrógeno, etc. Estos productos dañan la superficie de las piezas y de la cubierta del motor del equipo. El color pardo de las piezas se debe a sustancias naturales oxidadas de la verdura y fruta y no es dañino. Se trata de un fenómeno natural.

Para limpiar no recomendamos usar ni productos de limpieza en base de detergentes (jabón), ya que se trata de sustancias tensoactivas que a pesar del enjuagado cuidadoso con el agua se quedan en una pequeña cantidad en la superficie y después se liberan al zumo.

→ Deje secar las piezas lavadas antes del montaje. No esponga las piezas a una temperatura superior de 40°C para secarlas. No meta las piezas en el microondas para secarlas.

→ Atienda que el motor del exprimidor no entre en contacto con el agua u otro líquido. En la parte inferior de la unidad de motor se encuentran orificios de ventilación del motor.

→ ¡Para asegurar el funcionamiento correcto y seguro del exprimidor hay que usar solamente las piezas de repuesto originales del fabricante!

→ Impida el contacto de todas las piezas del exprimidor con la radiación solar directa, con fuentes de radiación de calor y con el interior del microondas.

X. Referencia de la etiqueta y pictogramas

(👁 Etiqueta, véase fig. F)



Antes del uso lea el manual de uso.



Corresponde a los requerimientos de la UE.



El equipo está destinado al uso en interiores.



Residuo eléctrico. No eche el producto inútil a la basura mixta sino que hay que entregarlo a la liquidación ecológica.

Número de serie

Expresa el año y mes de la fabricación y número de la serie de fabricación del producto.

XI. Instrucciones complementarias de seguridad

• Durante el procesamiento no mire directamente a la tolva para evitar la afectación de los ojos por el material salpicado.

• Proteja el exprimidor contra la lluvia y humedad. El equipo está destinado al uso en interiores.

• La norma EN 60335-2-14 exige que el manual de aparatos de cocina contenga la comunicación siguiente: Este equipo no debe ser usado por niños. Mantenga el electrodoméstico y su alimentación fuera del alcance de niños. El equipo puede ser usado por personas con reducida capacidad física, mental o de sentidos o con la experiencia y conocimientos insuficientes, siempre que estén bajo la supervisión o hayan sido instruidas del uso seguro del equipo y comprendan los eventuales peligros. Niños no deben jugar con el equipo“.

• Si el equipo no está bajo control, desconéctelo de la fuente de la corriente eléctrica.

XII. Liquidación de residuos

• Eche los embalajes al contenedor de correspondientes residuos clasificados.

• No eche el producto inútil a la basura mixta sino que hay que entregarlo a la liquidación ecológica. Según el reglamento 2012/19 UE, equipos eléctricos no se deben echar a la basura mixta sino entregar a la liquidación ecológica por centros especializados a la recogida de equipos eléctricos. La información de los puntos de recogida y de las condiciones de la misma la obtiene en la alcaldía municipal.

XIII. Almacenaje

Almacene el exprimidor en un lugar seco fuera del alcance de niños. No lo esponga a temperaturas superiores a 40 °C y a la radiación solar directa. Protéjalo contra la penetración del agua, humedad y condiciones climáticas desfavorables.

XIV. Plazo y condiciones de garantía

El día 1.1.2014 entró en vigor la ley No. 89/2012 del Código del día 3 de febrero de 2012 y con esta fecha se cancelan las leyes 40/1964 del Código; 513/1991 del Código y 59/1998 del Código en el sentido de los reglamentos posteriores. La responsabilidad por defectos del producto comprado por usted vale durante 2 años desde la fecha de la venta. La aplicación del derecho a la reparación gratuita de garantía se somete a la ley No. 89/2012 del Código. Siempre que estén cumplidas las condiciones comerciales de acuerdo con esta ley que se indican en adelante, su producto será reparado gratuitamente.

CONDICIONES DE GARANTÍA

1. El vendedor tiene la obligación de demostrar la mercancía al consumidor (si su carácter lo permite) y expedir el documento de compra de acuerdo con la ley. Todos los datos en el comprobante de compra tienen que rellenarse de modo imborrable en el momento de la venta de la mercancía.
2. Reflexione bien escogiendo la mercancía qué funciones y acciones requiere del producto. Un producto inconveniente para sus posteriores exigencias técnicas no es motivo de la reclamación.
3. Para aprovechar el derecho a la reparación gratuita, la mercancía debe ser entregada con el comprobante de compra.
4. Para que la mercancía pueda ser aceptada por la reclamación, debería estar limpia y empaquetada para evitar su daño durante el transporte (lo mejor en el embalaje original). Para fines del diagnóstico preciso y su eliminación perfecta, envíe junto con el producto también sus accesorios originales.
5. El servicio no asume la responsabilidad por mercancías dañadas por el transportista.
6. El servicio tampoco asume la responsabilidad por accesorios enviados que no sean parte del equipamiento básico del producto. La excepción son casos que el accesorio no se pueda quitar por causa del fallo del producto.
7. La responsabilidad por defectos („garantía“) abarca defectos ocultos y visibles del producto.
8. La reparación de garantía puede ser hecha solamente por el servicio autorizado de la marca Nature7®.
9. El fabricante es responsable por que el producto tenga las características y parámetros indicados en los datos técnicos durante todo el tiempo de la responsabilidad, siempre que sea respetado el manual de uso.
10. El derecho a la reparación gratuita desaparece si:
 - a) el producto no fue usado y mantenido según el manual de uso.
 - b) se hizo cualquier intervención en la construcción de la máquina sin previa autorización escrita de la firma Madal Bal a.s. o del servicio autorizado de la marca Nature7.
 - c) el producto fue usado en otras condiciones o para otros fines que los determinados.

- d) alguna parte del producto fue sustituida por una pieza no original.
 - e) el daño o desgaste excesivo del producto ocurrió en consecuencia del mantenimiento insuficiente.
 - f) se produjo una avería del producto o su daño fue causado por una fuerza mayor o negligencia del usuario.
 - g) daños surgidos por efecto de externas influencias mecánicas, térmicas o químicas.
 - h) daños causados por un almacenaje inconveniente o manipulación inadecuada con el producto.
 - i) el producto fue usado (para el tipo dado del producto) en el ambiente agresivo, por ej., polvoriento, húmedo.
 - j) el producto fue usado fuera del marco de la carga admisible.
 - k) ocurrió cualquier falsificación del comprobante de compra o informe de reclamación.
11. La responsabilidad por defectos no abarca el desgaste normal del producto o uso del producto para otros fines que el determinado.
 12. La responsabilidad por defectos no abarca el desgaste del producto que sea natural en consecuencia de su uso normal, por ejemplo, desgaste de discos de esmerilado, menor capacidad del acumulador tras el uso a largo plazo etc.
 13. La garantía no afecta los derechos del comprador relacionados con la compra según reglamentos legales especiales.
 14. No es posible reclamar el derecho a la reparación gratuita de un defecto, por el cual ya se ha facilitado una rebaja al comprador. Si el consumidor repara el producto por sí mismo, el fabricante ni el vendedor asumen la responsabilidad por el eventual daño del producto o lesión en consecuencia de una reparación no profesional o uso de piezas de repuesto no originales.

SERVICIO DE GARANTÍA Y POSGARANTÍA

Para la aplicación del derecho a la reparación de garantía de la mercancía diríjase al comerciante, donde compró la mercancía.

👍 En el caso de una pregunta puede dirigirse también a nature7@madalbal.cz.

DECLARACIÓN DE CONFORMIDAD CE Y GS

Fabricante Madal Bal a.s. • Bartošova 40/3 • CZ-760 01 Zlín • CIF: CZ-49433717

declara que el equipo descrito en adelante corresponde con su concepto y construcción y el modelo introducido en el mercado a los correspondientes requerimientos de la Unión Europea. En el caso de modificaciones del equipo no aprobadas por nosotros, esta declaración pierde vigor.

Nature7® SJ250W Exprimidor de hélice de revoluciones bajas

fue diseñado y fabricado conforme con las normas siguientes:

EN 60335-1; EN 60335-2-14; EN 550014-1; EN 55014-2; EN 61000-3-2; EN 61000-3-3; EN 62321; EN 62233; EN 62321-x

y reglamentos:

2006/95 EC
2004/108 EC
2011/65 EU
2009/125 EC (1275/2008 ES)
ZEK 01.4-08



En Zlín: 11/06/15

Martin Šenkýř

miembro de la junta directiva de s.a

DECLARACIÓN DE LA INOCUIDAD SANITARIA

Fabricante Madal Bal a.s. • Bartošova 40/3, CZ-760 01 Zlín • CIF: CZ-49433717

declara que las partes del exprimidor del producto descrito en adelante que entran en contacto con alimentos cumplen las exigencias de la Directiva del Ministerio de Salud No. 38/2001 del Código en el sentido de los reglamentos posteriores, y del reglamento de la UE 10/2011 UE en el sentido de los reglamentos posteriores, que determinan los requerimientos higiénicos de productos que entran en contacto con alimentos.

Nature7® SJ250W

En Zlín: 11/06/15

Martin Šenkýř

miembro de la junta directiva de s.a



Introduction

Cher client,

Merci de faire confiance à la marque Nature7® en achetant le présent produit.

Le produit a été soumis à des tests de fiabilité, de sécurité et de qualité prescrits par les normes et la réglementation de l'Union européenne.

Pour toute question, adressez-vous à :



nature7@madalbal.cz
tél: +420 603 532 552
www.nature7.eu

Fabricant: Madal Bal a. s., Průmyslová zóna Příkladky 244, CZ-76001 Zlín, République tchèque.

Date de publication: 11/06/2015

I. Caractéristiques

Le puissant extracteur de jus à rotation lente Nature7 SJ250W est destiné à l'extraction de jus de légumes-racines et des légumes-feuilles, des agrumes et des baies.

Grâce à sa goulotte d'alimentation avec large ouverture et au design fileté de sa vis d'extraction traitant le matériel introduit, il permet d'extraire du jus à partir de grands quartiers de fruits et légumes sans découpage préalable en plus petits morceaux.

Sa vitesse de rotation basse assure de bien presser le matériel du jus à extraire, celui-ci étant ainsi plus enrichi en vitamines et en substances riches.

Le système de l'extracteur de jus est fabriqué à partir d'un matériel non nuisible à la santé et sans bisphénol A («BPA free»), et convient donc aussi à la préparation de jus pour nourrissons et enfants.

L'extracteur de jus est destiné à un usage domestique et non commercial (par ex. dans un restaurant).

II. Données techniques

Numéro de commande	569503
Numéro de type	SJ250W
Puissance	250 W
Diamètre de la goulotte d'alimentation	75 mm
Vitesse de rotation	60 min ⁻¹
Tension d'alimentation/fréquence	220-240 V ~ 50 Hz
Rendement en jus	85 %
Classe d'isolation	I
Protection	IP20
Durée de fonctionnement ininterrompu	≤ 25 min
Durée de la pause	20-30 min
Longueur du câble	1 m
Poids (sans le câble)	6,6 kg
Dimensions (H x L x P)	49 x 16 x 23 cm
Niveau de puissance acoustique	<70 db(A)

III. Parties et éléments de commandes

(👁 Image A, description des différentes pièces de l'extracteur de jus)

⚠ AVERTISSEMENT

Nous nous réservons le droit d'effectuer de petits changements dans le design de l'extracteur de jus présenté sur la fiche descriptive.

- Goulotte d'alimentation
- Couvercle amovible du bol à jus
- Bol à jus
- Bec verseur pour les déchets
- Verseuse à déchets
- Verseuse à jus
- Bloc moteur
- Bouchon du bec verseur pour le jus
- Panier rotatif avec racles
- Tamis
- Vis d'extraction
- Poussoir pour amener les fruits/ légumes dans la goulotte vers la vis d'extraction du jus
- Brosse pour nettoyer la vis d'extraction

IV. Assemblage de l'extracteur de jus

⚠ AVERTISSEMENT

• Lisez tout le mode d'emploi avant l'assemblage et l'utilisation de l'extracteur de jus. Le fabricant n'est pas responsable d'un endommagement du produit ou d'éventuelles blessures résultant d'une utilisation non adéquate ou imprudente de l'extracteur de jus. En cas de prêt ou de vente du produit à quiconque, joignez-y le présent mode d'emploi et évitez son endommagement.

• Avant l'assemblage, le démontage ou l'entretien de l'extracteur de jus, vérifiez que le câble d'alimentation est débranché de la prise électrique.

• Vérifiez avant l'utilisation de l'extracteur de jus qu'aucune de ses pièces n'est abîmée et qu'elles sont toutes correctement fixées. En cas de mauvais ajustement ou assemblage des toutes les pièces, l'appareil ne pourra se mettre en marche parce que l'interrupteur de sécurité protégeant les pièces d'un endommagement causé par un ajustement incorrect ne s'activera pas. La dégradation de l'isolation du câble ou son pourrissement sont aussi considérés comme un

endommagement. N'utilisez pas un appareil dont une pièce est endommagée et assurez sa réparation dans un service agréé de la marque Nature7®.

- Rincez toutes les pièces qui seront en contact avec les aliments avant la première utilisation du produit!
- Avant de fixer l'unité d'extraction de jus au bloc moteur, vérifiez que les éléments d'étanchéité ne sont pas endommagés, puis insérez le coin d'étanchéité dans l'ouverture de la partie arrière du bec verseur pour les déchets, sans quoi le jus s'écoulera de l'unité d'extraction de jus. (👁 Image C)
- Assemblez les pièces du système de l'extracteur de jus dans l'ordre indiqué dans l'image B. Pour que les différentes pièces se mettent bien ensemble, elles doivent être tournées de telle façon que leur position corresponde aux marques sur les autres pièces.

⚠ AVERTISSEMENT

Si le système d'extraction de jus n'est pas assemblé et fixé correctement, il ne sera pas possible de mettre le moteur en marche à cause de l'interrupteur de sécurité qui sert de protection contre l'endommagement des pièces mal fixées.

- Installez le bol à jus à l'endroit situé sous le bec verseur pour les déchets et le bec verseur pour le jus. Il est possible de fermer le bec verseur pour le jus avec un bouchon pour que le jus ne s'écoule pas si on retire le bol à jus.

V. Allumage/ arrêt/ marche arrière

➔ Avant de brancher le câble d'alimentation dans la prise électrique, contrôlez si la valeur de la tension de la prise correspond à la gamme de tension 220-240 V. Il est possible d'utiliser l'appareil à des valeurs de tension comprises dans cette gamme.

La prise doit avoir trois broches (avec terre), car l'extracteur de jus est de classe d'isolation I.

(👁 Image D)

➔ L'extracteur de jus est équipé d'un bouton à trois positions pour l'allumage, l'arrêt et la marche arrière (👁 Image E)

Position du bouton	Fonction-régime
ON	Marche-extraction de jus
OFF-position centrale	Arrêt
REV	Marche arrière – en cas de blocage par le matériel introduit dans l'extracteur

⚠ AVERTISSEMENT

Essayez le fonctionnement du bouton à trois positions avant l'utilisation de l'appareil pour être capable d'éteindre celui-ci le plus rapidement possible en cas de besoin.

VI. Préparation des légumes / fruits et conseils pour l'extraction du jus

Lavez les légumes / fruits et éventuellement épluchez leur peau et supprimez toutes leurs parties non traitables par l'appareil, par ex. les noyaux des fruits à noyau. En effet, les laisser endommagerait le système d'extraction de jus l'appareil.

→ En cas d'utilisation de l'extracteur de jus de fruits trop mûrs/mous, par ex. de pommes, tomates etc., le produit ne sera pas du jus mais de la purée. C'est un phénomène naturel.

→ Les fruits ne produisant pas de jus tels que les bananes, la papaye, les figues, ainsi que les fruits durs tels que les noix de coco, les noix etc. ne conviennent pas à l'utilisation de l'extracteur de jus.

→ Nous conseillons de couper en petits quartiers certaines sortes de légumes coriaces tels que le céleri-branche. Dans le cas du céleri-branche, les filaments dans la pulpe extraite ont tendance à boucher l'ouverture du bec verseur pour les déchets dans le bol à jus.

→ Avant de commencer l'extraction du jus, nous conseillons de presser du citron dans le bol à jus car cela empêche l'oxydation des matières sensibles à l'oxygène et éventuellement aussi le brunissement du jus (par ex. dans le cas du cidre de pommes). Dans le cas des jus de légumes, nous conseillons aussi d'ajouter un peu d'huile d'olive végétale parce que cela augmente la capacité d'absorption des vitamines et le caractère sain des substances bénéfiques solubles dans les graisses.

→ Lors de l'extraction du jus de fruits mous (par ex. les tomates mûres) ou des légumes à feuilles, alternez avec des fruits plus durs (par ex. carottes ou choux) pour ne pas obstruer le système d'extraction de jus avec des pulpes ou des feuilles écrasées. Le matériel plus dur les déviara en effet du système d'extraction vers la verseuse à déchets.

VII. Manières de travailler avec l'extracteur de jus

→ Introduisez les fruits ou légumes pour l'extraction dans l'ouverture de la goulotte d'alimentation de manière progressive après l'extraction de la précédente dose, sans quoi cela peut causer le blocage de la vis d'extraction et la surcharge du moteur de l'appareil.

N'engorgez et ne surchargez pas l'appareil, en particulier lors de l'extraction du jus de légumes durs ou coriaces. La surcharge se manifeste par un bruit de fatigue du moteur ou le blocage de la vis d'extraction.

→ Si du matériel reste coincé dans la goulotte d'alimentation, rapprochez-le de la vis d'extraction à l'aide du poussoir. Ne poussez pas trop avec le poussoir sur le matériel d'extraction du jus, cela aboutirait à la surcharge du moteur de l'appareil.

⚠ AVERTISSEMENT

• Ne mettez jamais les mains dans l'ouverture de la goulotte. Pour pousser les fruits et légumes, utilisez exclusivement le poussoir livré avec l'appareil. Ne poussez jamais le matériel avec un autre instrument que le poussoir original, qui ne peut atteindre par sa longueur la vis d'extraction,

• N'ajoutez jamais aux fruits et légumes dans la goulotte d'alimentation d'autres produits tels que le sucre ou des fruits congelés dans le but de préparer de la glace pilée aux fruits. Cela endommagerait et boucherait le système d'extraction de jus.

→ Si, lors de l'utilisation, le mouvement de rotation de la vis d'extraction se bloque, mettez le bouton de commande sur la position «REV» et faites tourner en marche arrière la vis plusieurs fois, ce qui devrait libérer le matériel bloqué. Mettez ensuite le bouton sur la position «ON» et constatez s'il est possible de continuer l'extraction du jus. Si la vis continue à ne pas tourner, démontez le système de l'appareil, lavez et nettoyez-le.

→ Pendant l'utilisation de l'appareil, faites des pauses régulières. La durée de fonctionnement continue ne devrait pas dépasser 25 minutes. Le moteur est équipé d'une sécurité contre la surchauffe qui le met hors d'activité en cas de survenue de celle-ci. Si cela se produit, patientez 20-30 minutes jusqu'à la désactivation de la sécurité. La présence de cette sécurité ne justifie cependant pas de surcharger l'appareil et de ne pas respecter le régime régulier de fonctionnement et les pauses!

→ Veillez à ce que le moteur de l'extracteur de jus ne se trouve pas dans l'eau. Des ouvertures d'aération sont situées sous le moteur, par lesquelles de l'eau pourrait y pénétrer. Protégez le dessous du bloc moteur de la pénétration d'eau.

→ N'utilisez jamais l'extracteur de jus à d'autres fins que celles auxquelles il est destiné, et n'arrangez jamais l'appareil en aucune manière à une autre fin d'utilisation.

VIII. Démontage du système d'extraction de jus

⚠ AVERTISSEMENT

Avant le démontage, débranchez le câble d'alimentation de la prise électrique.

→ Pour le démontage, procédez aux différentes étapes de façon inverse à celle de l'assemblage.

IX. Nettoyage et entretien

⚠ AVERTISSEMENT

Avant le démontage, débranchez le câble d'alimentation de la prise électrique.

→ Démontez le système d'extraction de jus et nettoyez le immédiatement après utilisation!

→ Lavez à une eau propre jusqu'à 40°C les différentes pièces du système d'extraction de jus. N'utilisez jamais une eau d'une température supérieure ou un lave-vaisselle car les températures élevées modifient les qualités d'étanchéité du système, qui cessera d'être étanche, et aussi du plastique qui deviendrait plus fragile et moins résistant.

→ Supprimez minutieusement tamis le matériel collé à l'aide d'une brosse en plastique. Le matériel alimentaire séché dans le tamis se nettoie en effet mal et empêche la séparation du jus de la pulpe.

→ N'utilisez jamais pour le nettoyage de produits de nettoyage abrasifs (par ex. poudre, éponge métallique), liquide contenant des dissolvants organiques (par ex. acétone, éthanol, essence etc.) et des produits de blanchiment, par exemple à base d'hypochlorites, d'eau oxygénée etc. Ces produits abîment la surface des pièces et l'enveloppe du moteur. Le coloration brune des pièces est causée par des substances naturelles oxydées des légumes et fruits et ne cause pas de défauts. Il s'agit d'un phénomène naturel.

Pour le nettoyage, nous conseillons de ne pas utiliser non plus de produits à base de détergents. Il s'agit en effet de substances actives affectant les surfaces et qui restent même après un rinçage minutieux dans une certaine quantité sur celles-ci puis se libèrent dans le jus.

→ Laissez sécher les pièces lavées avant de monter l'appareil. Pour le séchage, n'exposez pas les pièces à des températures supérieures à 40°C. N'introduisez pas les pièces en plastique dans un four à micro-ondes pour les sécher.

→ Veillez à ce que le moteur de l'extracteur de jus n'entre pas en contact avec l'eau ou d'autres liquides. Les ouvertures d'aération du moteur se situent sous celui-ci.

→ Afin d'assurer un fonctionnement correct et sûr de l'extracteur de jus, vous ne devez utiliser que les pièces originales du fabricant!

→ Evitez l'exposition directe des toutes les pièces de l'extracteur de jus aux rayons directs du soleil, aux sources de chaleur radiante et ne le mettez pas dans un four à micro-ondes.

X. Etiquettes et pictogrammes

(👁 Etiquette Image voir l'image F)



Lisez le mode d'emploi avant l'utilisation



Respecte les exigences de l'UE.



L'appareil est destiné à une utilisation dans des espaces fermés.



Déchets électriques Ne jetez pas le produit rendu inutilisable avec les ordures ménagères mais remettez-le au recyclage écologique.

Numéro de série

Exprime l'année et le mois de production et le numéro de série de production du produit.

XI. Consignes de sécurité supplémentaires

• Lors de l'extraction du jus, ne regardez pas directement dans la goulotte d'alimentation car du matériel pourrait en jaillir et atteindre les yeux.

• Protégez l'extracteur de jus de la pluie et de l'humidité. L'appareil est destiné à une utilisation dans des espaces fermés.

• La norme EN 60335-2-14 dispose que dans les modes d'emploi pour les robots de cuisine destinés à une utilisation domestique les informations suivantes soient mentionnées :

Les enfants ne doivent pas utiliser cet appareil ménager. Maintenez l'appareil ménager hors de portée des enfants. Les personnes à capacités physiques, sensorielles ou mentales réduites, ou n'ayant pas l'expérience ou les connaissances suffisantes, peuvent utiliser l'appareil s'ils le font sous la surveillance d'une autre personne qui possède celles-ci ou si elles ont été instruites de l'utilisation de l'appareil d'une façon sûre et en comprennent les dangers éventuels. Les enfants ne doivent pas jouer avec l'appareil.

• Quand l'appareil est sans surveillance, débranchez-le de la prise électrique.

XII. Liquidation des déchets

- Jetez le matériel d'emballage dans le conteneur de tri correspondant.
- Ne jetez pas le produit rendu inutilisable avec les ordures ménagères mais remettez-le à un point de collecte des déchets électriques. En vertu de la directive 2012/19 UE, les équipements électriques ne peuvent être jetés avec les ordures ménagères mais doivent être remis à un point de collecte des équipements électriques. Les informations sur les points de collecte et leurs conditions sont disponibles à la mairie.

XIII. Entreposage

Entreposez l'extracteur de jus dans un endroit sec et hors de portée des enfants. Ne l'exposez pas à des températures supérieures à 40 °C et aux rayons directs du soleil. Protégez-le contre la pénétration d'eau, l'humidité et les phénomènes climatiques défavorables.

XIV. Durée et conditions de garantie

La loi n° 89/2012 du JO du 3 février 2012 est entrée en vigueur le 1.1.2014, date à laquelle sont abrogées les lois 40/1964 du JO, 513/1991 du JO et 59/1998 du JO telles que modifiées. La responsabilité des défauts sur le produit que vous avez acheté est valable pour une durée de 2 ans à compter de sa date de vente. L'application du droit à garantie est soumise à la loi n° 89/2012 du JO. Si les conditions commerciales conformes à la présente loi et mentionnées ci-dessous sont satisfaites, votre produit sera réparé gratuitement.

CONDITIONS DE GARANTIE

1. Le vendeur est tenu de présenter au consommateur l'article (si la nature de celui-ci le permet) et de délivrer un justificatif d'achat conforme à la loi. Toutes les informations doivent être notées dans ce document de façon ineffaçable au moment de la vente de l'article.
2. Considérez avec soin dès le moment du choix de l'article quelles fonctions et performances vous attendez du produit. Le fait que le produit ne convienne pas à vos exigences techniques ultérieures ne constitue pas un motif de réclamation.
3. Lors de l'application du droit à réparation gratuite, l'article doit être remis avec le justificatif d'achat correspondant.

4. Pour que la réclamation soit acceptée, l'article doit être nettoyé et emballé de telle façon qu'il ne soit pas endommagé pendant le transport (idéalement dans l'emballage d'origine). Dans l'intérêt de réaliser un diagnostic précis du défaut et d'y remédier, envoyez aussi avec le produit ses accessoires d'origine.
5. Le service n'est pas responsable d'un endommagement de l'article causé par le transporteur. Le service n'est pas responsable d'un accessoire envoyé qui ne fait pas partie de l'équipement de base du produit. Les cas où il est impossible de retirer un accessoire en raison d'un défaut de fabrication du produit constituent une exception.
6. La responsabilité des défauts («garantie») couvre les défauts cachés et visibles du produit.
7. Seul un service agréé de la marque Nature7 est autorisé à effectuer la réparation de garantie®.
8. Le fabricant est responsable du fait que le produit possède pendant toute la période de responsabilité des défauts, le mode d'emploi étant respecté, les caractéristiques et paramètres mentionnés dans les informations techniques.
9. Le droit à réparation gratuite cesse si :
 - a) le produit n'a pas été utilisé et entretenu conformément au mode d'emploi.
 - b) une intervention quelconque dans la construction de l'appareil a été effectuée sans une autorisation écrite préalable émise par l'entreprise Madal Bal a.s. ou par un service agréé de la marque Nature7®.
 - c) le produit a été utilisé dans des conditions différentes ou à d'autres fins que celles auxquelles il est destiné.
 - d) une partie du produit a été remplacée par une pièce qui n'est pas originale.
 - e) l'endommagement du produit ou son usure excessive sont dus à un entretien insuffisant de celui-ci.
 - f) le produit a subi un accident, a été endommagé par un cas de force majeure ou une négligence de l'utilisateur.
 - g) les dommages ont résulté d'influences mécaniques, thermiques ou chimiques extérieures.
 - h) les défauts ont été causés par un entreposage ou une manipulation inadaptée du produit.
 - i) le produit a été utilisé dans un environnement néfaste (au type de produit considéré), par exemple poussiéreux ou humide.
 - j) le produit a été utilisé au-delà de son utilisation admissible.
 - k) une falsification quelconque du justificatif d'achat ou du rapport de réclamation a été commise.
10. La responsabilité des défauts ne couvre pas l'usure courante du produit ou une utilisation du produit à d'autres fins que celles auxquelles il est destiné.

11. La responsabilité des défauts ne couvre pas l'usure naturelle du produit, résultant de son utilisation courante, par exemple l'abrasion des disques abrasifs ou une capacité diminuée de l'accumulateur après une longue utilisation etc.
12. L'application de la garantie n'affecte pas les droits de l'acheteur qui sont liés à l'achat du produit par des dispositions juridiques spéciales.
13. Il n'est pas possible de faire valoir un droit à réparation gratuite d'un défaut pour lequel le vendeur avait déjà accordé une réduction. Si le consommateur répare le produit par ses propres moyens, ni le fabricant ni le vendeur ne peuvent être alors responsables d'un éventuel endommagement du produit ou d'un préjudice causé à la santé à la suite d'une réparation non professionnelle ou de l'utilisation de pièces de rechange non originales.

SERVICE APRES-VENTE

Pour faire valoir vos droits à réparation gratuite, adressez-vous au commerçant chez qui vous avez acheté le produit.

👍 Nous répondrons aussi à vos questions à nature7@madalbal.cz.

DÉCLARATION DE CONFORMITÉ CE ET GS

Le fabricant Madal Bal a.s. • Bartošova 40/3 • CZ-760 01 Zlín
• N° d'identification fiscal : CZ-49433717

certifie que l'appareil désigné ci-dessous respecte, par sa conception et sa fabrication, ainsi que sa réalisation pour le marché, les exigences correspondantes de l'Union européenne. En cas de modifications de l'appareil non approuvées par nous, la présente déclaration perd sa validité.

L'extracteur de jus à rotation lente Nature7® SJ250W

a été conçu et produit conformément aux normes suivantes :

EN 60335-1; EN 60335-2-14; EN 550014-1; EN 55014-2; EN 61000-3-2; EN 61000-3-3; EN 62321; EN 62233; EN 62321-x

et les dispositions :

2006/95 CE
2004/108 CE
2011/65 UE
2009/125 CE (1275/2008 CE)
ZEK 01.4-08



A Zlín : 11/06/15

Martin Šenkýř

Martin Šenkýř
Membre du conseil d'administration

DÉCLARATION DU CARACTÈRE NON NUISIBLE À LA SANTÉ DU PRODUIT

Le fabricant Madal Bal a.s. • Bartošova 40/3, CZ-760 01 Zlín • N°
d'identification fiscal : CZ-49433717

certifie que les pièces de l'extracteur de jus – le produit ci-dessous mentionné – entrant en contact avec des denrées alimentaires répondent aux exigences du décret du Ministère de la santé n°38/2001 du JO, tel que modifié, et du règlement UE 10/2011, tel que modifié, qui prescrivent les exigences hygiéniques pour les produits destinés à entrer en contact avec des aliments.

Nature7® SJ250W

A Zlín : 11/06/15

Martin Šenkýř

Martin Šenkýř
Membre du conseil d'administration



Introduction

Dear customer,

Thank you for the confidence you have shown in the Nature7® brand by purchasing this product.

This product has been tested for reliability, safety and quality according to the prescribed norms and regulations of the European Union.

If you have any questions, please contact:



nature7@madalbal.cz
tel: +420 603 532 552
www.nature7.eu

Manufacturer: Madal Bal a. s., Průmyslová zóna Příluky 244, CZ-76001 Zlín, Czech Republic.

Date of issue: 11/06/2015

I. Features

The powerful Nature7 SJ250W low speed masticating juicer is designed for juicing root and leafy vegetables, flesh fruits and berries.

Thanks to the large feed tube opening and the design of the auger that processes the inserted material, it is possible to juice larger fruit and vegetable pieces without needing to dice them into smaller chunks.

Its low speed ensures that the juiced material is well pressed meaning that the juice is enriched with more vitamins and valuable nutrients.

The juicing system is made from non-toxic materials free of bisphenol A („BPA free“) and so it is suitable for making juices for infants and children.

The juicer is intended for domestic use and not for commercial operation (e.g. in a restaurant).

II. Technical specifications

Order number	569503
Model number	SJ250W
Power input	250 W
Feed tube diameter	75 mm
Speed	60 min ⁻¹
Input voltage / frequency	220-240 V ~ 50 Hz
Juice extraction yield	85 %
Insulation class	I
Protection	IP20
Continuous operation time	≤ 25 min
Length of break	20-30 min
Power cord length	1 m
Weight (without power cord)	6.6 kg
Dimensions (H x W x D)	49 x 16 x 23 cm
Level of sound power	<70 dB (A)

III. Parts and control elements

(👁 Fig. A, Description of the individual parts of the juicer)

⚠ ATTENTION

We reserve the right to make minor changes to the design of the juicer shown in the description picture.

1. Feed tube
2. Removable juicing container cover
3. Juicing container
4. Waste spout
5. Waste collection jug
6. Juice jug
7. Motor unit
8. Juice spout plug
9. Rotary sleeve with strainer wipers
10. Strainer
11. Auger
12. Pusher for pushing fruit / vegetables
13. through the feed tube to the auger
14. Strainer cleaning brush

IV. Assembling the juicer

⚠ ATTENTION

• Read the entire user's manual before assembling and operating the juicer. The manufacturer is not responsible for product damage or potential injuries that are caused by improper or careless use of the juicer. If you lend or sell the juicer to somebody, please also include the user's manual and protect this manual against damage.

• Before assembly, disassembly or maintenance of this juicer, check that the power cord is disconnected from the el. power socket!

• Before using the juicer, check all its parts for damage, making sure that they are all fitted correctly. The appliance will not run unless all its components are fitted and/or assembled correctly because the safety mechanism that protects parts from damage by incorrect assembly will not be engaged. A damaged power cord with compromised or degraded insulation is also considered to constitute damage. Do not use an appliance with damaged parts and have it repaired at an authorised service centre for the Nature7 brand.

1. Before first use, thoroughly rinse all parts that will come into contact with food!
2. Prior to fitting the juicing unit on to the juicer's motor base, make sure that all sealing components are undamaged, then insert the sealing wedge into the rear part of the waste spout, otherwise juice will leak out of the juicer.

(👁 Fig. C)

3. Assemble the juicing system according to the described component sequence shown in Fig. B. For the individual components to correctly fit into each other, components with marks must be aligned with the corresponding marks on the other components.

⚠ ATTENTION

The safety mechanism, that serves as a protection against damage resulting from incorrectly fitted parts, will prevent the motor from starting when the juicing system is not assembled correctly.

4. Place jugs under the waste spout and the juice spout. The juice spout can be closed with a plug so that juice does not flow out when the juice jug is removed.

V. Turning on / off / reverse rotation

➔ Before plugging the power cord into the el. power socket, check that the mains voltage corresponds to the range of 220-240 V. The appliance can be used in this voltage range.

The power socket must have three pins (grounded) because the juicer has Class I protection.

(👁 Fig. D).

➔ The juicer has a three-position switch for turning on, off and reverse rotation (👁 Fig. E)

Switch position	Function-mode
ON	Run - juicing
OFF - middle position	Off
REV	Reverse rotation - used when the juicer is blocked by material.

⚠ ATTENTION

Test the three-position switch before using the appliance to ensure that you can quickly turn it off if necessary.

VI. Preparing fruit / vegetables and recommendations for juicing

Wash the fruit and vegetables, peel them if necessary and remove all parts that cannot be processed by the appliance (e.g. stones) because this would damage the juicing system of the appliance.

- ➔ When juicing overly ripe/soft fruit, e.g. apples, tomatoes, etc. the resulting product will not be liquid but rather purée. This is normal.
- ➔ Soft fruits not containing juice such as bananas, papaya, figs, as well as tough fruits such as coconuts, walnuts, etc. are not suitable for juicing.
- ➔ We recommend dicing certain types of tough vegetables, e.g. celery into smaller pieces. In the case of celery, the fibres in the juiced pulp have a tendency to clog the waste spout in the juicing container.
- ➔ Before you start juicing, we recommend pressing some lemon juice into the juice container to help prevent the oxidation of oxygen-sensitive compounds and to prevent the juice from turning brown (e.g. apple juice). In the case of vegetable juices, we recommend also adding some quality vegetable oil, which improves the absorption of fat soluble vitamins and health beneficial compounds.
- ➔ When juicing soft fruit/vegetables (e.g. ripe tomatoes) or leafy vegetables, combine these with harder fruit/vegetables (e.g. carrot or beet) to prevent the clogging of the juicing system with pulp or ground up leaves because the harder material will take them out of the juicing system into the waste container.

VII. Operating the juicer

- ➔ Place the pieces of fruit or vegetables that are to be juiced into the feed tube gradually after the previous batch has been juiced, otherwise the auger may become clogged and the appliance's motor may be overloaded.

Do not overfill and overload the appliance especially when juicing hard and tough vegetables. Overloading manifests itself by a „tired“ motor noise or by the auger becoming blocked.

- ➔ When material becomes stuck in the feed tube, move it towards the auger using the pusher. Do not apply excessive force to the pusher as this will overload the motor of the appliance.

⚠ ATTENTION

- Never insert your hands into the feed tube. Only use the supplied pusher to push down the fruit and vegetables. Never push the material using anything other than the original pusher, the length of which will not allow it to touch the auger.
- Only place fruit and vegetables into the feed tube, never add ingredients such as sugar or frozen fruit for the purpose of preparing frozen fruit drinks. This would lead to damage and clogging of the juicing system.
- ➔ If the rotation of the auger is blocked during operation, flip the switch to the „REV“ position and allow the auger to turn in reverse a few times, this should allow for the release of the blocked material. Then flip the switch to the „ON“ position and check whether it is possible to continue juicing. If the auger still does not turn, disassemble the appliance's juicing system, clean it and wash it out.
- ➔ Take regular breaks when operating the juicer. Continuous operation should not exceed 25 minutes. The motor is equipped with thermal overload protection, which disengages the motor if it overheats. If this happens, wait approximately 20-30 minutes before it deactivates. Nevertheless, the presence of this safety mechanism does not mean that the user can overload the appliance and not adhere to the regular scheduled breaks and operating times!
- ➔ Ensure that the motor of the juicer does not stand in water. There are ventilation openings beneath the motor, through which water could enter. Protect the underside of the motor unit against the entry of water.
- ➔ Never use the juicer for purposes other than those for which it was designed nor modify the device in any way for any other purpose.

VIII. Disassembling the juicing system

⚠ ATTENTION

Before disassembling, unplug the power cord from the el. power socket.

- ➔ To disassemble the appliance, proceed in the reverse sequence to assembly.

IX. Cleaning and maintenance

⚠ ATTENTION

Before disassembling the appliance, unplug the power cord from the el. power socket.

- ➔ Disassemble and clean the juicing system of the appliance immediately after use!
- ➔ Rinse the individual parts of the juicer under clean running water at a temperature of 40°C. Never do so using warmer water or in a dishwasher as higher temperatures will change the properties of the gasket seals, resulting in subsequent leakage and make the plastic more brittle and less durable.
- ➔ Thoroughly clean material that is stuck on the strainer using a plastic brush. Dried on material is hard to clean off and prevents juice from being separated from the pulp.
- ➔ For cleaning, never use abrasive cleaning products (e.g. liquid sand, steel wool), liquids containing organic solvents (e.g. acetone, ethanol, petrol, etc.) and bleaching products, e.g. hypochlorite-based, hydrogen-peroxide-based, etc. These compounds damage the surface of parts and the motor cover of the appliance. Brown discolouration of parts is caused by the oxidization of natural substances from vegetables and fruit and is not a defect or harmful. This is normal.

When cleaning, we do not recommend using detergent-based cleaning agents, since they are surfactants that may remain on the surfaces in a certain amount after rinsing with warm water, and thus, they may be released into the juice.

- ➔ Allow washed parts dry before assembly. Do not subject the parts to temperatures greater than 40°C when drying them. Do not place plastic parts into a microwave for the purpose of drying.
- ➔ Make sure that the motor of the juicer does not come into contact with water or other liquids. Air ventilation openings of the motor are located underneath the motor unit.
- ➔ To ensure correct and safe operation of the juicer, only original parts from the manufacturer may be used!
- ➔ Prevent all parts of the juicer from coming into contact with direct sunlight, with radiant heat sources and do not place them in the microwave.

X. Reference to the label and pictograms

(👁 Label, see fig. F)



Read the user's manual before use.



Meets EU requirements.



The device is intended for use in indoor areas.



Electrical waste. Do not dispose of unserviceable commodities with household waste, rather dispose of them in an environmentally safe manner.

Serial number.

Represents the year and month of manufacture and production batch number of the product.

XI. Supplementary safety instructions

- When juicing, do not look directly into the feed tube as material may fly out and impact the eyes.
- Protect the juicer from rain and moisture. The appliance is intended for use in indoor areas.
- Norm EN 60335-2-14 requires that manuals for kitchen appliances intended for household use contain the following statement:
This appliance may not be used by children. Keep the appliance and its power cord away from children.
The appliance may be used by persons with reduced physical, sensory or mental capabilities or with a lack of experience and knowledge, if they are supervised or have been instructed to use the appliance in a safe manner and understand the potential dangers.
Children must not play with the appliance.
- When the appliance is without supervision, disconnect it from the el. power socket.

XII. Waste disposal

- Throw packaging materials into a container for the respective sorted waste.
- Do not dispose of unserviceable commodities in household waste, but dispose of them in an environmentally safe manner. According to Directive 2012/19 EU, electrical appliances must not be thrown out with household waste, but rather handed over for ecological disposal at an electrical equipment disposal point. You can find information about collection points and collection conditions at your local town council office.

XIII. Storage

Store the juicer in a dry place, out of the reach of children. Do not expose it to temperatures higher than 40 °C and direct sunlight. Protect it against the entry of water, moisture and unfavourable climatic events.

XIV. Warranty terms and conditions

On 1/1/2014, Act No. 89/2012 Coll., dated 3 February 2012 came into force and with this, Acts 40/1964 Coll.; 513/1991 Coll. and 59/1998 Coll as subsequently amended were revoked. The responsibility for defects on the product that you purchased is valid for 2 years from the date of sale. The execution of claims for a free warranty repair shall be governed by Act No. 89/2012 Coll. Having fulfilled the following commercial terms, which are in accordance with this Act, your product will be repaired free of charge.

WARRANTY TERMS

1. The vendor is obliged to demonstrate the goods to the consumer (if their disposition allows it) and to issue proof of purchase in accordance with the law. All information in the proof of purchase must be written in an indelible manner at the time of the sale of goods.
2. You must carefully consider the functions and performance of the product when selecting the goods. If it turns out that the product does not meet your subsequent technical demands, then this does not constitute sufficient grounds for making a complaint.
3. When claiming a free repair, the goods must be handed over with the proper proof of purchase.

4. For the acceptance of the warranty claim on the goods, they should be, if possible, cleaned and packaged so that damage doesn't occur during shipping (preferably placed in the original packaging). In the interest of exact diagnosis of the defect and its complete remedy, send the original accessories along with the product.
5. The service centre shall not be held responsible for goods damaged by the carrier.
6. The service centre shall not be held responsible for the sending of accessories that are not part of the standard equipment of the product. Accessories that cannot be removed due to product defects are exempted.
7. The liability for defects („warranty“) applies to hidden and visible defects of the product.
8. Warranty repairs may be performed exclusively at an authorised service centre for the Nature7 brand.
9. The manufacturer is responsible for ensuring that the product will have the properties and characteristics stated in the specifications, in accordance with the instructions for use, for the entire period of liability for defects.
10. The entitlement to free repair shall cease to exist if:
 - a) the product was not used and maintained in accordance with the manual.
 - b) any construction modifications carried out on the equipment without prior written authorisation issued by Madal Bal a.s. or the authorised service centre for the Nature7 brand.
 - c) the product has been used in conditions different to or for purposes other than those for which it is intended.
 - d) a part of the product was replaced with non-original components.
 - e) product damage or excessive wear was caused by inadequate maintenance.
 - f) the product met with an accident, was damaged by force majeure or user negligence.
 - g) damage was caused by external mechanical, thermal or chemical effects.
 - h) defects were caused by improper storage or handling of the product.
 - i) the product was used (for the given type of product) in aggressive environments such as dusty or humid atmospheres.
 - j) the product was used in excess of the permissible load.
 - k) any falsification of the proof of purchase or claims report was carried out.

11. The liability for defects does not cover normal wear and tear or the use of the product for purposes other than those for which it is intended.
12. The liability for defects does not apply to wear of the product, which is the natural result of its normal use, such as erosion of grinding discs, lower battery capacity after extended use, etc.
13. The provision of the warranty does not affect the rights of the buyer, which relate to the purchase of a product according to special legal regulations.
14. It is not possible to claim a free repair on a defect of a part which has already been provided by a vendor at a discount. If the consumer attempts repair the product themselves, the manufacturer or vendor is not liable for any damage to the product or personal injury due to improper repairs or the use of non-original spare parts.

WARRANTY AND POST-WARRANTY REPAIRS

To exercise the right to a warranty repair of the product, please contact the merchant from whom you purchased the goods.

👍 We will also be happy to assist you with any questions at nature7@madalbal.cz.

ES AND GS DECLARATION OF CONFORMITY

Manufacturer Madal Bal a.s. • Bartošova 40/3, CZ-760 01 Zlín
• Tax ID No.: CZ-49433717

declares that the product designated below, on the basis of its design and construction, as well the configuration in which it was brought on to the market, complies with the relevant requirements of the European Union. This declaration becomes void in the event of modifications to the product that are not approved by us.

Nature7® SJ250W
Low speed masticating juicer

was designed and manufactured in conformity with the following norms:

EN 60335-1; EN 60335-2-14; EN 550014-1; EN 55014-2; EN 61000-3-2; EN 61000-3-3; EN 62321; EN 62233; EN 62321-x

and directives:

2006/95 EC
2004/108 EC
2011/65 EU
2009/125 EC (1275/2008 ES)
ZEK 01.4-08



In Zlín: 11/06/15

Martin Šenkýř

Member of the Company's Board of Directors

DECLARATION OF HEALTH SAFETY

Manufacturer Madal Bal a.s. • Bartošova 40/3, CZ-760 01 Zlín
• Tax ID No.: CZ-49433717

declares that parts of the below mentioned juicer that come into contact with foodstuffs, meet the requirements of the Decree of the Ministry of Health, No. 38/2001 Coll. as subsequently amended by later directives and EU Directive 10/2011 as subsequently amended by later directives, which define the hygienic requirements for products intended for contact with food.

Nature7® SJ250W

In Zlín: 11/06/15

Martin Šenkýř

Member of the Company's Board of Directors



Bevezető

Tisztelt Vevő!

Köszönjük Önnek, hogy megvásárolta a Nature7 márka termékét!

A terméket az idevonatkozó európai előírásoknak megfelelően megbízhatósági, biztonsági és minőségi vizsgálatoknak vetettük alá.

Kérdéseivel forduljon a vevőszolgálatunkhoz és a tanácsadó központunkhoz:



Telefon: (1) 297-1277

Telefax: (1) 297-1270

www.nature7.eu

Gyártó: Madal Bal a. s., Průmyslová zóna Příluky 244, CZ-76001 Zlin, Cseh Köztársaság.

Forgalmazó: Madal Bal Kft., 1183 Budapest, Gyömrői út 85-91. (Magyarország)

Kiállítás dátuma: 11/06/2015

I. Rendeltetés

A Nature7 SJ250W típusú, csigás, kisfordulatszámú gyümölcsprésel zöldségfélét, rostos és bogyós gyümölcsöket lehet kifacsarni és levet előállítani.

A nagyméretű adagoló toroknak és a facsaró csiga kivitelének köszönhetően a készülékbe nagyobb gyümölcs és zöldségdarabokat is be lehet rakni (nem kell apró darabokra szelgetni az alapanyagokat).

Az alacsony fordulatszámmal forgó készülék kiváló minőségben, valamint a hasznos vitaminokat és egyéb anyagokat megőrizve készíti el a levet.

A facsaró rendszer alkatrészei egészségre ártalmas anyagokat nem tartalmazó anyagokból készülnek (nem tartalmaznak biszfenol A-t; „BPA free“), ezért a leveket csecsemők és kisgyerekek is fogyaszthatják.

A készülék kizárólag csak otthoni használatra készült. A készülék kereskedelmi felhasználásokra nem alkalmas (pl. éttermekben)!

II. Műszaki adatok

Rendelési szám	569503
Típus	SJ250W
Teljesítményfelvétel	250 W
Adagoló torok átmérő	75 mm
Fordulatszám	60 f/p
Tápfeszültség / frekvencia	220-240 V ~ 50 Hz
Lékihozatal	85 %
Szigetelési osztály	I
Védettség	IP20
Folyamatos üzemeltetés időtartama	≤ 25 perc
Szünet időtartama	20-30 perc
Kábel hossza	1 m
Súly (kábel nélkül)	6,6 kg
Méretek (ma × sz × mé)	49 × 16 × 23 cm
Zajszint	70 dB(A)

III. A készülék részei és működtető elemei

(👁️ A. ábra. A gyümölcsprés részei)

⚠️ FIGYELMEZTETÉS!

Fenntartjuk a jogot a készülék műszaki adatainak és kivitelének előzetes bejelentés nélküli megváltoztatására.

- Adagoló torok
- Facsaró edény levehető fedél
- Facsaró edény
- Rost elvezető
- Rostgyűjtő edény
- Légyűjtő kancsó
- Motoros egység
- Lékieresztő dugó
- Forgó betét szitalehúzóval
- Szita
- Csiga
- Tömörűd, a gyümölcs és a zöldség benyomásához
- Szitatisztító kefe

IV. A gyümölcsprés összeállítása

⚠️ FIGYELMEZTETÉS!

• A gyümölcsprés használatba vétele és összeállítása előtt olvassa el a használati útmutatót. A gyártó nem vállal felelősséget a gyümölcsprés rendeltetésétől vagy a használati útmutatótól eltérő használata miatt bekövetkező károkért és sérülésekért. Amennyiben a gyümölcsprés eladja vagy kölcsönadja, akkor a készülékkel együtt a jelen használati útmutatót is adja át.

• A gyümölcsprés össze- vagy szétszerelése, beállítása és karbantartása előtt a hálózati vezetékét húzza ki az aljzatból.

• A gyümölcsprés használatba vétele előtt mindig ellenőrizze le a tartozékok megfelelő rögzítését és sérülésmentességét. Ha a készüléket rosszul szereli össze, akkor azt nem lehet bekapcsolni, mert a védőkapcsoló (amely érzékeli a rossz összeszerelést) blokkolja a főkapcsolót. A hálózati vezeték szigetelésének a sérülése, vagy a vezeték felhólyagosodása is sérülésnek számít. Amennyiben bármilyen sérülést észlel, akkor a készüléket ne kapcsolja be. A készüléket Nature7 márkaszervizben javíttassa meg.

- Az első használatba vétel előtt mosogatószeres meleg vízben mosogassa el azokat az alkatrészeket, amelyek közvetlenül kapcsolatba kerülnek az élelmiszerekkel!
- A gyümölcsprés összeállítása előtt ellenőrizze le a tömítő alkatrészeket, valamint a dugót dugja a lékieresztő csőbe (ellenkező esetben a lé a készülékből kifolyik). (👁️ C. ábra.)

- A gyümölcsprés a B. ábrán látható sorrendben szerelje össze. **Az egyes alkatrészek összeszerelése során ügyeljen arra, hogy a helyes összeszerelést mutató jelek egymás fölött legyenek.**

⚠️ FIGYELMEZTETÉS!

Amennyiben a készüléket rosszul állítja össze, akkor a motor nem fog elindulni. A biztonsági kapcsoló a rossz összeszerelés miatt nem lesz megnyomva (védi a készüléket a rossz összeszerelésből eredő meghibásodásoktól).

- A rostkivezető és a lékivezető alá tegye be a megfelelő edényt. A légyűjtő kancsó elvétele esetén a csőr dugóval zárható be.

V. Be- és kikapcsolás, ellenkező irányú forgatás

➔ A készülék elektromos hálózathoz való csatlakoztatása előtt ellenőrizze le, hogy a hálózati feszültség megfelel-e a készülék típuscímkéjén feltüntetett tápfeszültségnek (220-240 V). A készüléket csak ezen a feszültségen üzemeltesse.

A gyümölcsprés érintésvédelmi osztálya „I“, ezért a készüléket csak földelt aljzathoz szabad csatlakoztatni. (👁️ D. ábra.)

➔ A gyümölcsprés egy háromállású kapcsolóval lehet működtetni: be- és kikapcsolás, ellenkező irányú forgatás. (👁️ E. ábra.)

Kapcsoló állása	Funkció
ON	Bekapcsolás, gyümölcscsacsarás
OFF: közép állás	Kikapcsolás
REV	Ellenkező irányú forgatás, blokkolás esetén használható

⚠️ FIGYELMEZTETÉS!

A háromállású kapcsolót a készülék hálózathoz csatlakoztatása előtt próbálja ki, tanulja meg a kapcsoló használatát, hogy szükség esetén gyorsan le tudja kapcsolni a készüléket.

VI. A gyümölcsök és zöldségek előkészítése

A gyümölcsöket és zöldségeket jól mossa meg (ha szükséges akkor hámozza meg), távolítsa el azokat a kemény részeket (pl. magokat stb.), amelyeket a gyümölcsprés nem tud feldolgozni, vagy amelyek sérülést okozhatnak a készülékben.

➔ Az érettebb gyümölcsök és zöldségek adagolása során nem lé, hanem püré folyik ki a készülékből. Ez természetes jelenség.

➔ Puha és száraz, levet nem tartalmazó gyümölcsöket (pl. banán, papaya, füge stb.), illetve kemény terméseket (pl. kókuszdió, mogyoró stb.) a készülékbe ne adagoljon.

➔ Az erős rostot tartalmazó zöldségeket (pl. zeller) rövidebb darabokra vágja fel. A hosszú és erős rost a kidobó nyílást eltömítheti.

➔ A gyümölcsök préselése előtt facsarjon ki egy citromot a légyűjtő kancsóba, mivel a citromlé megelőzi az oxigénre érzékeny anyagok oxidálását és színvesztését (pl. almálé készítésekor). A zöldségek facsarása során a lébe egy kis kiváló minőségű étolajat is önthet. Az étolaj segíti a vitaminok felszívódását és a hasznos anyagok az étolajban feloldódva jobban érvényesülnek.

➔ Puha alapanyagok (pl. érett paradicsom), vagy levélzöldségek préselése során a különböző alapanyagokat váltakozva adagolja a készülékbe, hogy a puha rost vagy a ledarált levél ne tömítse el a készülék facsaró rendszerét (a puha alapanyagokhoz és levélzöldségekhez adagoljon keményebb alapanyagokat, pl. sárgarépát vagy céklarépát stb.).

VII. A gyümölcsprés használata

➔ A gyümölcs és zöldség alapanyagokat ne folyamatosan, hanem lépcsőzetesen adagolja a készülékbe (várja meg az előző adag kipréselését) ellenkező esetben a facsaró csiga eltömődhet a motor pedig erősen felmelegedhet a túlterhelés miatt.

A készüléket ne terhelje túl szívós és kemény alapanyagok feldolgozásával. A túlterhelésre a motor „lefulladó“ hangja utal, illetve a csiga akár le is blokkolhat.

➔ Amennyiben az adagoló torokban elakad az alapanyag, akkor azt finoman nyomja be a készülékbe a tömőrúddal. A tömőrúddal ne nyomja nagy erővel az alapanyagokat, mert ez a motor túlterhelését okozhatja.

⚠ FIGYELMEZTETÉS!

- Az adagoló nyílásba az ujját ne dugja be! Az alapanyagok benyomásához kizárólag csak a mellékelt tömőrúdat használja. Az adagoló torokba az ujjával vagy más tárggyal ne nyúljon bele! Az alapanyagot csak a tömőrúddal adagolja, ugyanis ez nem tud a csigához hozzáérni.

- A készülékbe csak gyümölcsöt és zöldséget adagoljon, más alapanyagokat ne (pl. cukrot vagy fagyasztott alapanyagokat, jégkása készítéséhez). Ellenkező esetben a készülék eldugulhat.

➔ Ha a csiga préselés közben leblokkol, akkor a kapcsolót fordítsa REV állásba, és hagyja, hogy a csiga néhány fordulatot visszafelé megtegyen (kinyomja a beragadt alapanyagot). A kapcsolót kapcsolja ismét ON állásba, és próbálja meg, hogy tudja-e folytatni a préselést. Amennyiben a csiga nem forog, akkor a készüléket kapcsolja le, szedje szét és távolítsa el a blokkolást okozó anyagot.

➔ A gyümölcsprés használata közben tartson szüneteket. A préselési idő (egyhuzamban) 25 percnél ne legyen hosszabb. A gyümölcsprés motorja hőkapcsolóval is el van látva, amely a kritikus hőmérséklet túllépése esetén lekapcsolja a készüléket. Amennyiben ez bekövetkezik, akkor várjon 20-30 percet a készülék újbóli bekapcsolásáig. A hőkapcsoló beépítése azonban nem jogosítja fel a felhasználót arra, hogy a készüléket rendszeresen túlterhelje és az előírt hűtési szüneteket ne tartsa be!

➔ Ügyeljen arra, hogy a készülék alá ne kerüljön víz vagy lé. A készülék alján található a motor szellőzőnyílásai, amelyeken keresztül a folyadék a gépbe kerülhet. A motoros egység alját óvja a víztől.

➔ A gyümölcsprészt kizárólag csak a rendeltetésének megfelelő célokra használja. A készüléket más célokra átalakítani tilos.

VIII. A gyümölcsprés szétszerelése

⚠ FIGYELMEZTETÉS!

A szétszerelés megkezdése előtt a hálózati vezetékét húzza ki a fali aljzatból.

➔ A szétszerelést ellenkező sorrendben hajtsa végre (lásd fent az összeszerelést).

IX. Tisztítás és karbantartás

⚠ FIGYELMEZTETÉS!

A szétszerelés megkezdése előtt a hálózati vezetékét húzza ki a fali aljzatból.

➔ A gyümölcsprészt a használat után azonnal szedje szét és tisztítsa meg!

➔ A gyümölcsprés alkatrészeit tiszta, 40°C-nál nem melegebb folyóvízzel öblítse le. A tisztításhoz ne használjon melegebb vizet, illetve az alkatrészeket ne mossa el mosogatógépben, mert a tömítések megkeményedhetnek (és elveszítik tömítő tulajdonságaikat), továbbá a műanyag alkatrészek törékenyebbé válhatnak.

➔ A szitáról a mellékelt kefével távolítsa el az összes lerakódott anyagot. A szitára száradt anyagot nehezebben lehet eltávolítani, illetve rosszabb lesz a gép lékinyerése is.

➔ A tisztításhoz ne használjon karcoló szemcséket tartalmazó tisztítószereket, szerves oldószereket (pl. acetont, benzint, etanolt stb.) tartalmazó folyadékokat, fehérítő szereket (pl. hidrogén-peroxidot, vagy hipoklorit alapú anyagokat stb.). Az ilyen készítmények sérülést okozhatnak a készülék műanyag alkatrészeiben. A készülék színváltozását (barnulását) a gyümölcsök és zöldségek természetes anyagai okozzák, ez nem hiba. Ez természetes jelenség.

A készülék tisztításához nem javasoljuk mosogatószeres használatát sem, mivel ezek a tisztítószerek felületaktív anyagokat tartalmaznak, amelyek az alapos öblítés után is a felületen maradhatnak, és bekerülhetnek a lébe.

➔ Az elmosott alkatrészeket az összeszerelés előtt szárítsa meg. A szárításhoz ne használjon 40°C-nál magasabb hőmérsékletű levegőt. A tartozékokat ne tegye mikrohullámú sütőbe (pl. a szárítás meggyorsításához).

➔ Ügyeljen arra, hogy a készülék alá ne kerüljön víz, lé vagy más folyadék. A készülék alján található a motor szellőzőnyílásai, amelyeken keresztül a folyadékok a gépbe kerülhetnek.

➔ A készülék megfelelő működése és biztonságos használata érdekében a javításhoz csak eredeti alkatrészeket szabad felhasználni!

➔ A készüléket óvja a közvetlen napsütéstől és hőforrásoktól, az alkatrészeit mikrohullámú sütőbe ne tegye be.

X. Címkék és piktogramok

(👁 F. ábra)



A használatba vétel előtt olvassa el a használati utasítást.



A termék megfelel az EU előírásainak.



A készüléket csak beltérben szabad használni.



Elektromos hulladék
A készüléket háztartási hulladékok közé kidobni tilos! A készüléket adja le újrahasznosításra.

Gyártási szám

Az év és hónap adatot a termék sorszáma követi.

XI. Kiegészítő biztonsági utasítások

- Használat közben ne nézzen közvetlenül az adagoló torokba, mert a kirepülő anyag a szemébe kerülhet.

- Védje a készüléket esőtől és más nedvességtől. A készüléket csak beltérben szabad használni.

- Az EN 60335-2-14 szabvány előírásai megkövetelik, hogy minden háztartási készülék használati útmutatójában benn legyen a következő utasítás:
A készüléket gyerekek nem használhatják. A készüléket és a hálózati vezetékét tartsa távol a gyerekektől.
A készüléket idős, testi és szellemi fogyatékos személyek, illetve a készülék használatát nem ismerő és hasonló készülék üzemeltetéseinek a tapasztalataival nem rendelkező személyek csak a készülék használati utasítását ismerő és a készülék használatáért felelősséget vállaló személy felügyelete mellett használhatják.
A készülék nem játék, azzal gyerekek nem játszhatnak.

- Amennyiben a készüléket felügyelet nélkül hagyja, akkor a készüléket kapcsolja le és a hálózati vezetékét az aljzatból húzza ki.

XII. Hulladék megsemmisítés

- A csomagolást az anyagának megfelelő hulladékgyűjtő konténerbe dobja ki.

- A készüléket háztartási hulladékok közé kidobni tilos! A készüléket adja le újrahasznosításra. Az elektromos és elektronikus hulladékokról szóló 2012/19/EU számú európai irányelv, valamint az idevonatkozó nemzeti törvények szerint az ilyen hulladékot alapanyagokra szelektálva szét kell bontani, és a környezetet nem károsító módon újra kell hasznosítani. A szelektált hulladék gyűjtőhelyekről a polgármesteri hivatalban kaphat további információkat.

XIII. Tárolás

A gyümölcsprészt száraz, gyerekektől elzárt helyen tárolja. A készüléket ne tegye ki közvetlen napsütésnek és 40°C feletti hőmérsékletnek. A készüléket óvja folyadékoktól, nedvességtől, valamint az időjárás hatásaitól.

XIV. Garancia és garanciális feltételek

2014. 1. 1-én életbe lépett a 89/2012. számú törvény (kiadás időpontja 2012. február 3.), és ezzel érvényét veszítette a 40/1964, az 513/1991 és az 59/1998 számú törvény és ezek későbbi módosításai. A termékhiba felelősség 2 év, a termék megvásárlásának a napjától számítva. Az ingyenes garanciális javításra a 89/2012. számú törvény rendelkezései az irányadóak. Az alább feltüntetett, a fenti törvénnyel összhangban álló kereskedelmi feltételek teljesülése esetén a terméket ingyenesen megjavítjuk.

GARANCIÁLIS FELTÉTELEK

1. Az eladó (amennyiben ezt a termék jellege megengedi), köteles a terméket bemutatni a vevőnek, majd az eladásról a törvény által meghatározott követelményeknek megfelelő bizonylatot köteles kiállítani. A kitöltendő adatokat az eladáskor, törölhetetlen módon kell bejegyezni a garancialevélbe.
2. Alaposan gondolja végig, hogy milyen funkciókat vár el a terméktől. Amennyiben a termék nem teljesíti a később felmerült igényeit, ez nem lehet ok a termék reklamációjára.
3. Az ingyenes javításra átadott termékhez a vásárlást igazoló bizonylatot is mellékelni kell.
4. A reklamált terméket lehetőleg tiszta állapotban, és a sérüléseket megakadályozó csomagolásban (lehetőleg az eredeti csomagolásában) kell megküldeni vagy átadni. A hiba megállapítása, valamint megszüntetése érdekében kérjük, hogy a termékhez az eredeti tartozékokat is mellékelje.
5. A szerviz nem vállal felelősséget a fuvarozó által okozott sérülésekért.
6. A szerviz nem vállal felelősséget a megküldött és nem eredeti tartozékokért. Ez alól kivételt képeznek azok az esetek, amikor a tartozékot a termék hibája miatt nem lehet eltávolítani.
7. A termékfelelősség (garancia) a rejtett vagy a látható termékhibákra vonatkozik.
8. A garanciális javítást kizárólag csak a Nature7 márkaszervizek (lásd lent) hajthatják végre.
9. A gyártó felelősséget vállal azért, hogy a termék a termékhiba felelősség egész ideje alatt a műszaki adatok között megadott paramétereket és tulajdonságokat teljesítse. Ennek feltétele a használati útmutató előírásainak a maradéktalan betartása.
10. Az ingyenes javításra vonatkozó jog megszűnik, ha:
 - a) a terméket szakszerűtlenül, nem a használati utasítás előírásai szerint használták;
 - b) a termék konstrukciójában a Madal Bal a.s. vagy a Nature7 márkaszerviz előzetes írásbeli engedélye nélkül bármilyen átalakítást vagy módosítást hajtottak végre;
 - c) a terméket a meghatározott használati feltételektől eltérő körülmények között, vagy más célokra használták;

- d) a termék bármely alkatrészét nem eredeti alkatrészszel helyettesítették;
- e) a termék sérülését vagy meghibásodását a karbantartás elhanyagolása miatt bekövetkezett nagymértékű kopások okozták;
- f) a termék „vis maior“ esemény, leesés, vagy a felhasználó egyéb gondatlansága miatt megsérült;
- g) a termék sérülését mechanikus vagy vegyi hatások okozták;
- h) a termék sérülését helytelen tárolás, használat vagy szállítás okozta;
- i) a terméket (az adott típustól függően) agresszív (pl. erősen poros) környezetben használták;
- j) a terméket a megengedett terheléstől nagyobb terhelésnek tették ki;
- k) a garancialevelet vagy a vásárlást igazoló bizonylatot meghamisították.

11. A termékhiba felelősség nem vonatkozik a használatból eredő kopásokra, illetve a rendeltetéstől eltérő célokra való használatból eredő meghibásodásokra.
12. A termékhiba felelősség nem vonatkozik a normál használatból eredő kopásokra és elhasználódásokra, pl. a kések élettelené válására, az akkumulátorok kapacitásának a csökkenésére stb.
13. A jótállás vállalása nem érinti a vevő egyéb jogait, amelyeket az áruvásárláshoz kapcsolódó egyéb jogi előírások tartalmaznak.
14. Azokra a meghibásodásokra, amelyekre a vevő érkező kártérítést kapott, nem lehet érvényesíteni az ingyenes garanciális javítást. Ha a terméket a felhasználó saját kezűleg javítja meg, akkor a gyártó és a forgalmazó semmilyen felelősséget sem vállal a szakszerűtlen javításból vagy a nem eredeti alkatrészek felhasználása miatt bekövetkező termékhibákért vagy meghibásodásokért, személyi sérülésekért vagy anyagi károkért.

GARANCIÁLIS ÉS GARANCIA UTÁNI JAVÍTÁSOK

A termékek javítását végző szakszervizek címe, a javítás ügymenetével kapcsolatos információk a www.madalbal.hu weboldalon találhatóak meg, illetve a szakszervizek felsorolása a termék vásárlásának helyén is beszerezhető. Tanácsadással a (1)-297-1277 ügyfélszolgálati telefonszámon állunk ügyfeleink rendelkezésére.

EK ÉS GS MEGFELELŐSÉGI NYILATKOZAT

A gyártó: Madal Bal a.s. • Bartošova 40/3, CZ-760 01 Zlín
• Adószám: CZ-49433717

cég kijelenti, hogy az alábbi jelölésű és megnevezésű készülék, illetve az ezen alapuló egyéb kivitelek megfelelnek az Európai Unió idevonatkozó előírásainak. Az általunk jóvá nem hagyott változtatások esetén a fenti nyilatkozatunk érvényét veszti.

Nature7® SJ250W

Csigás, kisfordulatszámú gyümölcsprés

tervezése és gyártása az alábbi szabványok alapján történt:

EN 60335-1; EN 60335-2-14; EN 550014-1; EN 55014-2; EN 61000-3-2; EN 61000-3-3; EN 62321; EN 62233; EN 62321-x

figyelembe véve az alábbi előírásokat:

2006/95/EK

2004/1088EK

2011/65/EK

2009/125/EK (1275/2008/EU)

ZEK 01.4-08



Zlín: 2015.06.11.

Martin Šenkýř
Igazgatótanácsi tag

TANÚSÍTVÁNY AZ EGÉSZSÉGRE VALÓ ÁRTALMATLANSÁGRÓL

A gyártó: Madal Bal a.s. • Bartošova 40/3, CZ-760 01 Zlín
• Adószám: CZ-49433717

cég kijelenti, hogy az alábbi jelölésű és megnevezésű készülék megfelel az élelmiszerekkel és ételekkel érintkezésbe kerülő termékekre vonatkozó higiéniai előírásokról szóló 38/2001. számú cseh egészségügyi minisztériumi rendeletnek és későbbi módosításainak, valamint az élelmiszerekkel rendeltetésszerűen érintkezésbe kerülő műanyagokról és műanyag tárgyokról szóló 10/2011/EK rendelet követelményeinek.

Nature7® SJ250W

Zlín: 2015.06.11.

Martin Šenkýř
Igazgatótanácsi tag



Wstęp

Szanowni Klienci,

dziękujemy za zaufanie i zakup niniejszego produktu marki Nature7®.

Produkt został poddany testom niezawodności, bezpieczeństwa i jakości przepisany normami oraz przepisami Unii Europejskiej.

Z jakimikolwiek pytaniami prosimy zwracać się do:



nature7@madalbal.cz

tel: +420 603 532 552

www.nature7.eu

Producent: Madal Bal a. s., Průmyslová zóna Příkladky 244, CZ-76001 Zlín, Republika Czeska.

Data wydania: 11/06/2015

I. Charakterystyka

Ślimakowa niskoobrotowa wyciskarka do soków Nature7 SJ250W przeznaczona jest do wyciskania soków z warzyw korzeniowych i liściastych, owoców soczystych i jagód.

Lej napełniający z dużym otworem i kształt gwintów ślimaka przerabiającego surowiec sprawiają, że wkładać można większe kawałki owoców i warzyw bez konieczności ich krojenia na mniejsze kawałki.

Dzięki niskim obrotom zostanie miąższ dokładnie wyłoczony i sok w ten sposób jest bardziej wzbogacony o witaminy i cenne substancje.

System wyciskania wyprodukowany jest z materiału nieszkodliwego dla zdrowia oraz bez zawartości bisfenolu A („BPA free“), nadaje się więc do przygotowania soków dla dzieci i niemowląt.

Wyciskarka przeznaczona jest do zastosowania domowego, a nie do celów komercyjnych (np. w restauracji).

II. Dane techniczne

Numer zamówienia	569503
Numer typu	SJ250W
Pobór mocy	250 W
Średnica leja napełniającego	75 mm
Obroty	60 min ⁻¹
Napięcie zasilania / częstotliwość	220-240 V ~ 50 Hz
Uzysk soku	85 %
Klasa izolacji	I
Stopień ochrony	IP20
Czas nieprzerwanej pracy	≤ 25 min
Czas przerwy	20-30 min
Długość przewodu	1 m
Masa (bez przewodu)	6,6 kg
Wymiary (WYS. x SZER. x GŁ.)	49 x 16 x 23 cm
Poziom mocy akustycznej	<70 db(A)

III. Części i elementy sterujące

(👁️ Rys. A, Opis poszczególnych części wyciskarki)

⚠️ OSTRZEŻENIE

Zastrzegamy sobie prawo do wykonania niedużych zmian wyglądu wyciskarki w rysunku opisowym.

1. Lej napełniający
2. Zdejmowana pokrywa pojemnika wyciskania
3. Pojemnik wyciskania
4. Wylot odpadu
5. Pojemnik na odpad
6. Pojemnik na sok
7. Jednostka silnikowa
8. Korek wylotu soku
9. Obejma obrotowa ze zgarniaczami sitka
10. Sitko
11. Ślimak
12. Popychacz owoców/warzyw lejem napełniającym do ślimaka
13. Szczotka do czyszczenia sitka

IV. Montaż wyciskarki

⚠️ OSTRZEŻENIE

- Przed montażem i uruchomieniem wyciskarki przeczytać całą instrukcję obsługi. Producent nie ponosi żadnej odpowiedzialności za uszkodzenia produktu czy też ewentualne skaleczenia, które spowodowane zostały z powodu nieodpowiedniego lub nieostrożnego zastosowania wyciskarki. W przypadku wypożyczenia lub sprzedaży wyciskarki, należy załączyć do niej również instrukcję obsługi i zapobiegać uszkodzeniu niniejszej instrukcji.
- Przed złożeniem, demontażem lub konserwacją wyciskarki upewnić się, czy przewód zasilający odłączony został od źródła prądu el.!
- Przed korzystaniem z wyciskarki sprawdzić, czy niektóre z jego części nie jest uszkodzona i czy wszystkie części są poprawnie zainstalowane. Niepoprawne ułożenie i/lub zestawienie wszystkich części powoduje, że nie nastąpi uruchomienie urządzenia, ponieważ nie dojdzie do aktywacji wyłącznika, który zabezpiecza części przed uszkodzeniem z powodu niepoprawnego zestawienia. Za uszkodzenie uważany jest również przewód zasilający z uszkodzonym lub zbutwiałym izolatorem. Nie korzystać z urządzenia z uszkodzonymi elementami i oddać go do naprawy w autoryzowanym punkcie serwisowym marki Nature7.

1. Przed pierwszym zastosowaniem produktu dokładnie opłukać wszystkie części, które zetkną się z żywnością!
2. Przed założeniem jednostki wyciskającej na jednostkę silnikową wyciskarki upewnić się, czy elementy uszczelniające nie są uszkodzone i następnie wsunąć klin uszczelniający do otworu w tylnej części wylotu odpadu, inaczej sok z jednostki będzie wyciekał. (👁️ Rys. C)
3. System wyciskania zmontować w podanej kolejności zgodnie z rys. B. Do tego, by poszczególne części poprawnie wpadły w siebie, powinny być skierowane tak, by ich pozycja była zgodna ze znakami na pozostałych częściach.

⚠️ OSTRZEŻENIE

Jeżeli system wyciskania nie zostanie poprawnie zmontowany i ułożony, nie będzie można uruchomić silnika z powodu wyłącznika ochronnego, który służy jako zabezpieczenie przed uszkodzeniem niepoprawnie założonych części.

4. Pod wylot odpadu i wylot soku umieścić naczynie. Wylot soku można zamknąć korkiem, by sok nie wyciekał w przypadku odebrania pojemnika na sok.

V. Włączenie / wyłączenie / bieg wsteczny

➔ Przed podłączeniem przewodu zasilającego do gniazdka napięcia el. sprawdzić, czy wartość napięcia w gniazdku zgodna jest z zakresem 220-240 V. W tym zakresie napięcia można korzystać z urządzenia.

Wtyczka posiadać powinna trzy bolce (uziemiona), ponieważ wyciskarka ma klasę izolacji I.

(👁️ Rys. D)

➔ Wyciskarka wyposażona jest w przycisk trójpozycyjny do włączenia, wyłączenia i biegu wstecznego (👁️ Rys. E)

Pozycja przycisku	Funkcja-tryb
ON	Praca-wyciskanie
OFF-pozycja środkowa	Wyłączenie
REV	Bieg wsteczny - na wypadek zablokowania wyciskany materiałem

⚠️ OSTRZEŻENIE

Funkcję przycisku trójpozycyjnego należy przed korzystaniem z urządzenia najpierw wypróbować, by w razie potrzeby mieć pewność szybkiego wyłączenia.

VI. Przygotowanie warzyw /owoców i zalecenia dot. wyciskania

Warzywa/owoce umyć, ewentualnie usunąć skórkę oraz wszystkie części nienadające się do opracowania przez urządzenie, jakimi są np. pestki pestkowców, które spowodować mogą uszkodzenie systemu wyciskania urządzenia.

➔ Podczas wyciskania bardziej dojrzałych lub miękkich owoców, np. jabłek, pomidorów itp. produktem nie jest sok, ale piure. Chodzi o naturalne zjawisko.

➔ Miękkie, niesoczyste owoce jak np. banany, papaja, figa, następnie twarde owoce jak np. kokos, orzechy itp. nie nadają się do wyciskania.

➔ Warzywa zawierające błonnik, jakimi są np. seler naciowy pokroić na krótsze kawałki. W przypadku selera naciowego długie włókna w odwodnionym miąższu powodują zapychanie otworu wylotu odpadu w pojemniku odsysania.

➔ Przed rozpoczęciem wyciskania zalecamy do pojemnika soku wycisnąć cytrynę, ponieważ zabrania utlenianiu substancji wrażliwych na tlen oraz ewentualnemu zbrunatnieniu soku (np. w przypadku soku jabłkowego), a w przypadku soków warzywnych dodać trochę jakościowego oleju roślinnego, ponieważ zwiększa przyswajalność witamin i substancji wpływających korzystnie na zdrowie.

➔ Podczas wyciskania miękkich owoców i warzyw (np. dojrzałych pomidorów) zmieniać je na przemian z twardymi (np. marchew lub burak), by nie dochodziło do zapchania systemu wyciskania miążgą lub rozmielonymi liśćmi, ponieważ twardszy materiał odprowadzi je z systemu wyciskania do pojemnika na odpad.

VII. Sposób pracy z wyciskarką

➔ Wyciskane owoce i warzywa wkładać do leja napętniającego stopniowo po usunięciu poprzedniej dawki, w innym wypadku dochodzi do zablokowania ślimaka i nadmiernego obciążenia silnika urządzenia.

Urządzenia nie przepelniać i nie przeciążać przede wszystkim podczas wyciskania twardych i ciągliwych warzyw. Przeciążenie sygnalizowane jest „zmęczonym“ dźwiękiem silnika lub zablokowaniem ślimaka.

➔ W przypadku materiału, który ugrzęźnie w leju napętniającym materiał podawać do ślimaka popychaczem. Zbyt mocno nie naciskać popychaczem na wyciskany materiał, prowadzi to do nadmiernego obciążania silnika urządzenia.

⚠ OSTRZEŻENIE

• Do leja napętniającego nigdy nie wkładać rąk. Do wciskania warzyw i owoców korzystać wyłącznie z dostarczonego popychacza. Nigdy materiału nie wciskać przy pomocy palców lub innym narzędziem niż oryginalnym popychaczem, który swą długością nie może dotknąć ślimaka.

• Nigdy do leja napętniającego wyciskarki nie dodawać oprócz owoców i warzyw innych surowców, jak np. cukru lub zmrożonych owoców celem przygotowania musu owocowego. Prowadzi to do uszkodzenia i zapchania systemu wyciskania.

➔ Jeżeli podczas pracy dojdzie do zablokowania ruchu obrotowego ślimaka, przełączyć przycisk sterujący do pozycji „REV“ i kilka razy przekręcić ślimakiem na biegu wstecznym, w ten sposób nastąpi złuzowanie zablokowanego materiału. Następnie przełączyć przycisk do pozycji „ON“ i stwierdzić, czy można kontynuować wyciskanie. Jeżeli jednak ślimak nadal się nie obraca, zdemontować system wyciskania, umyć go i wyczyścić.

➔ Podczas pracy wyciskarki robić regularne przerwy. Czas nieprzerwanej pracy nie powinien przekroczyć 25 minut. Silnik wyposażony jest w bezpiecznik termiczny zapobiegający jego przegrzaniu, który wyłącza silnik w przypadku przegrzania. Jeżeli to nastąpi, zaczekać przez 20-30 minut, zanim nie dojdzie do jego dezaktywacji. Obecność tego bezpiecznika jednak nie uprawnia obsługi do przeciążania urządzenia i nieprzestrzegania regularnego trybu pracy i przerwy!

➔ Dbać o to, by silnik wyciskarki nie stał w wodzie. W dolnej części silnika znajdują się otwory wentylacyjne, poprzez które przedostać się może woda do silnika. Dolną część jednostki silnikowej chronić przed przedostaniem wody.

➔ Nigdy nie stosować wyciskarki do innych celów, niż do których została przeznaczona oraz w żadnym przypadku nie dostosowywać urządzenia do innych celów.

VIII. Demontaż systemu wyciskania

⚠ OSTRZEŻENIE

Przed demontażem odłączyć przewód zasilający z gniazdka napięcia el.

➔ Demontaż kontynuować w odwrotnej kolejności w porównaniu z montażem.

IX. Czyszczenie i konserwacja

⚠ OSTRZEŻENIE

Przed demontażem odłączyć przewód zasilający urządzenia z gniazdka prądu el.

➔ System wyciskania urządzenia zdemontować i wyczyścić natychmiast po zastosowaniu!

➔ Poszczególne części systemu wyciskania optukać czystą ciekącą wodą o temperaturze do 40°C. Nigdy nie wodą o wyższej temperaturze ani w zmywarce, ponieważ wyższa temperatura powoduje zmianę właściwości uszczelki, która później nie szczelnie, tak samo, jak tworzywa, które staje się kruche i mniej odporne.

➔ Sitko dokładnie wyczyścić i pozbawić zanieczyszczeń szczotką z tworzywa. Przyschnięty materiał trudny jest do czyszczenia i nie pozwala także na oddzielenie soku od miąższu.

➔ Do czyszczenia nie stosować abrazyjnych środków czyszczących (np. pasty, druciaku), płynu ze zawartością rozpuszczalników organicznych (np. acetonu, etanolu, benzyny ekstrakcyjnej itp.) i wybielaczy np. na bazie podchlorynów, nadtlenu wodoru itp. Środki te uszkadzają powierzchnię części i pokrywają silnika urządzenia. Brunatne zabarwienie części powodują utlenione substancje naturalne z warzyw oraz owoców i nie oznacza to usterki. Chodzi o naturalne zjawisko.

Do czyszczenia nie zalecamy stosować także środków czyszczących na bazie detergentów (saponatów), ponieważ chodzi o substancje czynne powierzchniowo, które nawet po dokładnym optukaniu wodą pozostają w pewnej ilości na powierzchni i następnie ulatniają się do soku.

➔ Umyte części pozostawić przed ich zastosowaniem uschnąć. Podczas suszenia nie narażać części na temperaturę przekraczającą 40°C. Nie wkładać części do kuchenki mikrofalowej celem ich suszenia.

➔ Dbać o to, by silnik wyciskarki nie był poddany działaniu wody lub innych cieczy. W dolnej części jednostki silnikowej znajdują się otwory wentylacyjne silnika.

➔ Do zapewnienia poprawnego i bezpiecznego działania wyciskarki zastosowane powinny zostać wyłącznie oryginalne części producenta!

➔ Zapobiegać kontaktowi wszystkich części wyciskarki z bezpośrednim promieniowaniem słonecznym, promieniującymi źródłami ciepła i nie umieszczać ich w kuchence mikrofalowej.

X. Odsyłacze do tabliczki znamionowej i piktogramów

(👁️ **Tabliczka patrz. F)**



Przed użyciem urządzenia przeczytać uważnie instrukcję obsługi.



Spełnia wymagania UE.



Urządzenie przeznaczone jest do zastosowania w zamkniętych przestrzeniach.



Odpad elektryczny. Urządzenia nienadającego się do eksploatacji nie wyrzucać do odpadu domowego, ale oddać go do ekologicznej utylizacji.

Numer seryjny

Oznacza rok i miesiąc produkcji oraz numer serii produkcyjnej.

XI. Dodatkowe instrukcje bezpieczeństwa

• Podczas wyciskania nie patrzeć bezpośrednio do leja napętniającego, ponieważ może dojść do kontaktu oczu z wyrzuconym materiałem.

• Wyciskarkę chronić przed deszczem i wilgocią. Urządzenie przeznaczone jest do zastosowania w zamkniętych pomieszczeniach.

• Norma EN 60335-2-14 wymaga, by w instrukcji dla produktów przeznaczenia domowego podana została poniższa informacja: Z niniejszego urządzenia nie wolno korzystać dzieciom. Urządzenie i jego przewód zasilający przechowywać poza zasięgiem dzieci. Z urządzenia wolno korzystać osobom z ograniczonymi zdolnościami fizycznymi, zmysłowymi i umysłowymi albo z niedostatecznym doświadczeniem i wiedzą, jeżeli znajdują się pod nadzorem albo zapoznane zostały z zasadami bezpiecznego użytkowania urządzenia i zrozumiały ewentualne ryzyka. Dzieciom nie wolno się bawić urządzeniem.“

• Urządzenia pozostawione bez nadzoru odłączyć od źródła prądu el.

XII. Utylizacja odpadu

- Materiały opakowania wyrzucić do kontenera przeznaczonego do posortowanego odpadu.
- Urządzenia nienadającego się do eksploatacji nie wyrzucać do odpadu domowego, ale oddać go do ekologicznej utylizacji. Zgodnie z Dyrektywą 2012/19 UE nie wolno wyrzucać urządzeń elektrycznych do mieszanego odpadu domowego, ale należy oddać go do ekologicznej likwidacji urządzeń elektrycznych. Informacje o miejscach zbiorczych i warunków odbioru uzyskać można na gminie.

XIII. Magazynowanie

Wyciskarkę przechowywać w suchym miejscu poza zasięgiem dzieci. Nie narażać jej na temperatury przekraczające 40 °C oraz bezpośrednie promieniowanie słoneczne. Chronić go przed przedostaniem wody, wilgocią oraz niekorzystnymi warunkami atmosferycznymi.

XIV. Okres i warunki gwarancji

W dniu 01.01.2014 weszła w życie ustawa nr 89/2012 Dz.U. z dnia 3 lutego 2012r. i na ten dzień tracą ważność ustawy 40/1964 Dz.U.; 513/1991 Dz.U. i 59/1998 Dz.U. w brzmieniu późniejszych przepisów. Odpowiedzialność za wady dot. zakupione produktu obowiązuje przez okres 2 lat od dnia sprzedaży. Roszczenia bezpłatnej naprawy wynikającej z gwarancji kierują się ustawą nr 89/2012 Dz.U. W przypadku spełnienia poniżej podanych warunków, które zgodne są z niniejszą ustawą, produkt zostanie bezpłatnie naprawiony.

WARUNKI GWARANCJI

1. Obowiązkiem sprzedającego jest prezentacja produktu (o ile jego charakter na to pozwala) i zgodnie z ustawą wystawienie dowodu sprzedaży. Wszystkie dane w dowodzie zakupu zapisane muszą zostać w sposób nienadający się do usunięcia.
2. Już podczas wyboru towaru należy dokładnie zastanowić się, jakie funkcje i czynności wymagane będą od wyrobu. To, że wyrób nie spełnia Państwa późniejszych wymagań technicznych, nie jest powodem do reklamacji.
3. W przypadku domagania się roszczeń do bezpłatnej naprawy towar przekazany musi zostać z poprawnie wypełnionym dowodem zakupu.

4. Do przekazania towaru do reklamacji, produkt powinien zostać w miarę możliwości wyczyszczony i zapakowany tak, by podczas transportu nie doszło do jego uszkodzenia (najlepiej w oryginalnym opakowaniu). W ramach dokładnego określenia usterki i jej doskonałego usunięcia należy wraz z produktem wysłać także jego akcesoria.
5. Serwis nie ponosi odpowiedzialności za towar uszkodzony przez przewoźnika.
6. Serwis następnie nie ponosi odpowiedzialności za przesłane akcesoria, które nie przedstawiają wyposażenia standardowego produktu. Wyjątkiem są przypadki, kiedy akcesoriów nie można zdemontować z powodu wady produktu.
7. Odpowiedzialność za wady („gwarancja“) obejmuje widoczne i skryte wady produktu.
8. Naprawy gwarancyjne uprawniony jest wykonywać wyłącznie autoryzowany punkt serwisowy marki Nature7.
9. Producent odpowiedzialnym jest za to, że przez cały okres odpowiedzialności za wady produkt będzie posiadał właściwości i parametry podane w warunkach technicznych, w przypadku przestrzegania instrukcji obsługi.
10. Prawo do bezpłatnej naprawy wygasa, jeżeli:
 - a) produkt nie był eksploatowany zgodnie z instrukcją obsługi.
 - b) wykonana została ingerencja w budowie urządzenia bez wcześniejszej pisemnej zgody wydanej przez firmę Madal Bal a.s. albo autoryzowany serwis marki Nature7
 - c) produkt eksploatowany był w innych warunkach albo do innych celów, niż do których został przeznaczony.
 - d) niektóra z części produktu zastąpiona została nieoryginalną częścią.
 - e) do uszkodzenia lub nadmiernego zużycia produktu doszło z powodu niedostatecznej konserwacji.
 - f) produkt miał awarię, został uszkodzony na skutek mocy wyższej lub poprzez niedbałość użytkownika.
 - g) szkody spowodowane działaniem zewnętrznych wpływów mechanicznych, cieplnych lub chemicznych.
 - h) wady zostały spowodowane nieodpowiednim magazynowaniem lub manipulacją z wyrobem.
 - i) produkt był stosowany (dla danego typu produktu) w agresywnym środowisku np. zapyłonym, wilgotnym.
 - j) produkt stosowany był poza zakresem dopuszczalnego obciążenia.
 - k) wykonane zostało jakiegokolwiek fałszowanie dowodu zakupu lub protokołu reklamacyjnego.

11. Odpowiedzialność za wady nie obejmuje zwykłego zużycia produktu albo zastosowania produktu do innych celów, niż do których został przeznaczony.
12. Odpowiedzialność za wady nie obejmuje zużycia produktu, które naturalne jest w ramach jego zwykłego użytkowania, np. zeszlifowanie tarczy szlifierskich, niższa wydajność akumulatora po długotrwałym użytkowaniu itp.
13. Poprzez udzielenie gwarancji nie zostały naruszone prawa nabywcy związane z towarem wynikające ze specjalnych przepisów prawnych.
14. Nie można dochodzić roszczeń do bezpłatnej naprawy wady, na którą sprzedawca udzielił zniżki. Jeżeli użytkownik naprawi produkt własnymi siłami, to producent ani sprzedawca nie ponosi odpowiedzialności za ewentualne uszkodzenia produktu lub uszczerbki na zdrowiu z powodu niefachowej naprawy, lub zastosowania nieoryginalnych części zamiennych.

SERWIS GWARANCYJNY I POZAGWARANCYJNY

W celu zastosowania prawa do naprawy gwarancyjnej prosimy o kontakt ze sprzedawcą, który sprzedał produkt.

👍 W przypadku pytań chętnie służymy pomocą także na nature7@madalbal.cz

DEKLARACJA ZGODNOŚCI WE I GS

Producent Madal Bal a.s. • Bartošova 40/3 • CZ-760 01 Zlín • NIP: CZ-49433717

oświadcza, iż poniżej podane oznakowane urządzenia na podstawie swej koncepcji i budowy, tak samo, jak wykonanie wprowadzane na rynek spełniają wymagania Unii Europejskiej. W przypadku zmian urządzenia, które nie zostały przez nas zatwierdzone, traci niniejsza deklaracja ważność.

Nature7® SJ250W Wyciskarka ślimakowa niskoobrotowa

zaprojektowana i wyprodukowana została zgodnie z poniższymi normami:

EN 60335-1; EN 60335-2-14; EN 550014-1; EN 55014-2; EN 61000-3-2; EN 61000-3-3; EN 62321; EN 62233; EN 62321-x

i przepisami:

2006/95 EC
2004/108 EC
2011/65 EU
2009/125 EC (1275/2008 ES)
ZEK 01.4-08



W Zlinie: 11/06/15

Gouy

Martin Šenkýř
Člonek Zarządu S.A.

DEKLARACJA O NIESZKODLIWOŚCI DLA ZDROWIA

Producent Madal Bal a.s. • Bartošova 40/3, CZ-760 01 Zlín • NIP: CZ-49433717

oświadczamy, iż części wyciskarki poniżej podanego produktu przeznaczonych do kontaktu z żywnością spełniają wymagania Obwieszczenia Ministra Zdrowia nr 38/2001 Dz.U. w brzmieniu późniejszych przepisów i obwieszczeń EU 10/2011 EU w brzmieniu późniejszych przepisów ustalających wymagania higieniczne dla wyrobów przeznaczonych do kontaktu z żywnością.

Nature7® SJ250W

W Zlinie: 11/06/15

Gouy

Martin Šenkýř
Člonek Zarządu S.A.



Úvod

Vážený zákazník,

ďakujeme za dôveru, ktorú ste prejavili značke Nature7® kúpou tohto výrobku.

Výrobok bol podrobený testom spoľahlivosti, bezpečnosti a kvality predpísaným normami a predpismi Európskej únie.

V prípade, že budete mať nejaké dotazy, obráťte sa na:



info@madalbal.sk
tel.: +421 2 212 920 70
www.nature7.eu

Výrobca: Madal Bal a. s., Priemyslová zóna Príluky 244, CZ-76001 Zlín, Česká republika.

Dátum vydania: 11/06/2015

I. Charakteristika

Silný špirálový odšťavovač s nízkymi otáčkami Nature7 SJ250W je určený na odšťavovanie koreňovej a listovej zeleniny, dužinatého ovocia a bobúľ.

Vďaka plniacemu hrdlu s veľkým otvorom a designu závitov slimáka, ktorý spracováva vkladací materiál, je možné odšťavovať väčšie kusy ovocia a zeleniny bez nutnosti krájania na drobné kúsky.

Vďaka nízkym otáčkam je odšťavovaný materiál kvalitne vytlačený a šťava je tak obohatená viac o vitamíny a cenné látky. Odšťavovací systém je vyrobený zo zdravotne bezchybného materiálu a bez obsahu bisfenolu A („BPA free“) a tak je vhodný na prípravu šťavy pre dojčatá a deti.

Odšťavovač je určený na použitie v domácnosti, nie na komerčnú prevádzku (napr. v reštaurácii).

II. Technické údaje.

Objednávacie číslo	569503
Typové číslo	SJ250W
Príkion	250 W
Priemer plniaceho hrdla	75 mm
Otáčky	60 min ⁻¹
Napájacie napätie/frekvencia	220-240 V ~ 50 Hz
Výťažok šťavy	85 %
Trieda izolácie	I
Krytie	IP20
Doba nepretržitej prevádzky	≤ 25 min
Dĺžka prestávky	20-30 min
Dĺžka kábla	1 m
Hmotnosť (bez kábla)	6,6 kg
Rozmery (V x Š x H)	49 x 16 x 23 cm
Hladina akustického výkonu	<70 db(A)

III. Súčasti a ovládacie prvky

(👁 Obr. A, Popis jednotlivých dielov odšťavovača)

⚠ UPOZORNENIE

Prenechávame si právo na drobné zmeny v designu odšťavovača k popisnému obrázku.

1. Plniace hrdlo
2. Odnímateľný kryt odšťavovacej nádoby
3. Odšťavovacia nádobka
4. Vývod odpadu
5. Nádobka na zachytávanie odpadu
6. Nádobka na zachytávanie šťavy
7. Motorová jednotka
8. Zátka výstupu šťavy
9. Rotačná objímka so stierkami na sitko
10. Sitko
11. Špirála
12. Prítlačná zátka na posúvanie ovocia / zeleniny plniacim hrdlom ku špirále
13. Kefka na čistenie sitka

IV. Zostavenie odšťavovača

⚠ UPOZORNENIE

- Pred zostavením a použitím odšťavovača si prečítajte celý návod na použitie. Výrobca nenesie zodpovednosť za poškodenie výrobku či prípadné zranenia, ktoré sa stanú z dôvodu nevhodného alebo neopatrného používania odšťavovača. Ak odšťavovač niekomu požičiavate alebo predávate, priložte k nemu i návod na použitie a chráňte návod pred poškodením.
- Pred nastavovaním, demontážou alebo údržbou odšťavovača sa uistite, či je prírodný kábel odpojený od zdroja el. prúdu!
- Pred použitím odšťavovača skontrolujte, či niektorá z jeho častí nie je poškodená a či sú všetky časti správne nasadené. Nesprávnym uložením a/alebo zostavením všetkých dielov nedôjde k uvedeniu prístroja do chodu, pretože nedôjde k aktivácii ochranného spínača, ktorý chráni diely pred poškodením z dôvodu nesprávneho nasadenia. Za poškodenie sa považuje aj prírodný kábel s narušenou či popraskanou izoláciou. Prístroj s poškodenými časťami nepoužívajte a zaistite jeho opravu v autorizovanom servise značky Nature7.

1. Pred prvým použitím výrobku dôkladne opláchnite všetky časti, ktoré budú v kontakte s potravinami!
2. Pred usadením odšťavovacej jednotky na motorovú základňu sa uistite, či sú tesniace prvky nepoškodené a potom tesniaci klin zastrčte do otvoru v zadnej časti vývodu odpadu, inak bude šťava z odšťavovacej jednotky vytekať. (👁 Obr. C)
3. Odšťavovací systém zostavte v uvedenom postupe dielov podľa obr.B. K tomu, aby jednotlivé diely do seba správne zapadli, musia byť diely značkami natočené tak, aby ich poloha súhlasila so značkami na ostatných dieloch.

⚠ UPOZORNENIE

Ak odšťavovací systém nebude správne zostavený a správne usadený, motor nebude možné uviesť do chodu z dôvodu ochranného spínača, ktorý slúži ako ochrana pred poškodením nesprávne nasadených dielov.

4. Pod vývod odpadu a výstup šťavy umiestnite nádobku. Výstup šťavy je možné uzavrieť zátkou, aby šťava nevytekala v prípade, že odoberte nádobku na šťavu.

V. Zapnutie / vypnutie / spätný chod

➔ Pred zapojením prírodného kábla do zásuvky el. prúdu skontrolujte, či hodnota napätia v zásuvke zodpovedá rozsahu 220-240 V. V tomto rozsahu napätia je možné prístroj používať.

Zásuvka musí byť troj-kolíková (uzemnená), pretože odšťavovač má triedu izolácie I.

(👁 Obr. D)

➔ Odšťavovač je vybavený tlačidlom na nastavenie troch polôh pre zapnutie, vypnutie a spätný chod (👁 Obr. E)

Pozície tlačidla	Funkcie-režim
ON	Chod-odšťavovanie
OFF -stredová pozícia	Vypnutie
REV	Spätný chod - pre prípad zablokovania odšťavovaným materiálom

⚠ UPOZORNENIE

Funkciu tlačidla s nastavením troch polôh si pred použitím prístroja dopredu vyskúšajte, aby ste ho boli schopní v prípade potreby čo najrýchlejšie vypnúť.

VI. Príprava zeleniny / ovocia a odporúčania pre odšťavovanie

Zeleninu/ovocie poumývajte, popripade z neho odstráňte šupku a odstráňte všetky prístrojom nespracovateľné časti ako sú napr. kôstky, spôsobilo by to poškodenie odšťavovacieho systému prístroja.

➔ Pri odšťavovaní veľmi zrelého/mäkkého ovocia, napr. jablák, rajčín atď. produktom nie je šťava, ale pyr. Jedná sa o prirodzený jav.

➔ Mäkké ovocie bez šťavy ako sú napr. banány, papája, figy, ďalej tvrdé plody ako sú napr. kokos, orechy atď. nie sú na odšťavovanie vhodné.

➔ Niektoré druhy húževnatej zeleniny, ako je napr. listový zeler odporúčame nakrájať na drobnejšie kúsky. V prípade prípade listového zeleru majú vlákna v odšťavenej dužine sklon upchávať otvor pre výstup odpadu v odšťavovacej nádobke.

➔ Skôr než začnete odšťavovať vám odporúčame do nádobky na šťavu vytlačiť citrón, pretože bráni oxidácii látok citlivých na kyslík a prípadne aj tomu, aby šťava zhnedla (napr. v prípade jablkového muštu) a v prípade zeleninových štiav pridať tiež trochu kvalitného rastlinného oleja, pretože zvyšuje vstrebávanie vitamínov a zdraviu prospešných látok rozpustných v tukoch.

➔ Pri odšťavovaní mäkkých plodov (napr. zreých rajčín) či listovej zeleniny ich striedajte s tvrdšími plodmi (napr. mrkvou či repou), aby nedochádzalo k zanášaniam odšťavovacieho systému dreňou či rozdrobenými listmi, pretože tvrdší materiál ich odvedie z odšťavovacieho systému do nádobky na odpad.

VII. Spôsob práce s odšťavovačom

➔ Odšťavované ovocie či zeleninu vkladajte dejte do plniaceho otvoru odšťavovača postupne po odšťavení predchádzajúcej dávky, inak môže dôjsť k zablokovaniu špirály a preťažovaniu motora prístroja.

Prístroj neprepĺňajte a nepreťažujte hlavne pri odšťavovaní tvrdej a húževnatej zeleniny. Preťaženie sa prejavuje „unaveným“ zvukom motora či zablokovaním špirály.

➔ V prípade zachyteného materiálu v plniacom hrdle materiál pristrčte kolíkom ku špirále. Netlačte kolíkom na odšťavovaný materiál, vedie to k preťaženiu motora prístroja.

! UPOZORNENIE

• Do plniaceho otvoru nikdy nevkladajte ruky. Na pritlačenie ovocia a zeleniny používajte výhradne dodaný kolík na pritláčanie. Nikdy materiál nestrkajte iným nástrojom ako originálnym kolíkom, ktorý svojou dĺžkou nemôže zasiahnuť špirálu.

• Nikdy do plniaceho hrdla odšťavovača nepridávajte okrem ovocia a zeleniny iné suroviny ako je napr. cukor alebo zmrazené ovocie za účelom prípravy ľadovej ovocnej triešte. Odšťavovací systém by sa mohol poškodiť alebo upchať.

➔ Ak v priebehu práce dôjde k zablokovaniu otáčavého pohybu špirály, prepnite ovládacie tlačidlo do pozície „REV“ a nechajte špirálu niekoľkokrát otočiť pri spätnom chode, tak by sa zablokovaný materiál mohol uvoľniť. Potom prepnite tlačidlo do pozície „ON“ a zistite, či je možné pokračovať v odšťavovaní. Ak sa špirála stále neatáča, odšťavovací systém prístroja rozoberte, umyte a vyčistíte.

➔ Pri používaní odšťavovača robte pravidelné prestávky. Doba nepretržitej prevádzky by nemala prekročiť 25 minút. Motor je vybavený tepelnou poistkou proti prehriatiu, ktorá ho vyradí z činnosti v prípade, že je prehriaty. Ak k tomu dôjde, počkajte 20-30 minút, kým dôjde k ukončeniu funkcie poistky. Prítomnosť poistky však neopravňuje obsluhu prístroj preťažovať a nedodržiavať pravidelný režim chodu a prestávok!

➔ Dbajte na to, aby motor odšťavovača nestál vo vode. Na dne motora sú vetracie motory, ktorými by mohla vniknúť do motora voda. Spodnú časť motorové jednotky chráňte pred vniknutím vody.

➔ Nikdy odšťavovač nepoužívajte na iné účely, než na určené a tiež prístroj žiadnym spôsobom neupravujte na iný účel použitia.

VIII. Demontáž odšťavovacieho systému

! UPOZORNENIE

Pred demontážou odpojte prívodný kábel zo zásuvky el. napätia.

➔ Pri demontáži postupujte v opačnom poradí krokov ako pri zostavovaní.

IX. Čistenie a údržba

! UPOZORNENIE

Pred demontážou odpojte napájací kábel prístroja zo zásuvky el. prúdu.

➔ Odšťavovací systém prístroja rozoberte a vyčistite ho ihneď po použití!

➔ Jednotlivé diely odšťavovacieho systému opláchnite pod tečúcou čistou vodou s teplotou do 40°C. Nikdy nie v teplejšej vode a v umývačke, pretože vyššia teplota mení vlastnosti tesnenia, ktoré prestane tesniť a tiež plastu, ktorý sa stane krehkým a menej odolným.

➔ Sitko dôkladne vyčistíte pomocou plastovej kefy od prichyteného materiálu. Zaschnutý materiál sa zle čistí a tiež neumožňuje oddeliť šťavu od dužiny.

➔ Na čistenie nikdy nepoužívajte abrazívne čistiace prostriedky (napr. tekutý piesok, drôtenku), kvapaliny s obsahom organických rozpúšťadiel (napr. acetónu, etanolu, benzínu atď.) a prostriedky na bielenie napr. na báze chlóru, peroxidu vodíku atď. Tieto prostriedky poškodzujú povrch dielov a krytu motora prístroja. Hnedé sfarbenie dielov spôsobujú oxidované prírodné látky zo zeleniny a ovocia a nejedná sa o závalu. Jedná sa o prirodzený jav.

Na čistenie neodporúčame používať čistiace prostriedky na báze detergentov (saponátov), pretože sa jedná o povrchovo aktívne látky, ktoré aj po dôkladnom opláchnutí vodou zostanú v určitom množstve na povrchu a potom sa uvoľňujú do šťavy.

➔ Umyté diely nechajte pred zložením uschnúť. Pri sušení nevystavujte diely teplote vyššej ako 40°C. Z dôvodu sušenia plastové diely nevkladajte do mikrovlnnej rúry.

➔ Dbajte na to, aby motor odšťavovača neprišiel do kontaktu s vodou či inými kvapalinami. Na dne motorovej jednotky sa nachádzajú vetracie otvory motora.

➔ Na zaistenie správneho a bezpečného fungovania odšťavovača musia byť použité iba originálne diely od výrobcu!

➔ Zabráňte kontaktu všetkých dielov odšťavovača s priamym slnečným žiarením, so zdrojmi tepla, ktoré vyžarujú teplo a nestrkajte ich do mikrovlnnej rúry.

X. Odkazy na štítok a piktogramy

(👁️ **Štítok pozri obr. F**)



Pred použitím si prečítajte návod na použitie.



Vyhovuje požiadavkám EÚ.



Prístroj je určený na použitie v uzavretých priestoroch.



Elektrický odpad. Výrobok nevyhadzujte do komunálneho odpadu, ale odovzdajte ho na ekologickú likvidáciu.

Sériové číslo

Vyjadruje rok, mesiac výroby a číslo výrobnéj série produktu.

XI. Doplnkové bezpečnostné pokyny

• Pri odšťavovaní sa neďívajte priamo do plniaceho hrdla, pretože by mohlo dôjsť k zasiahnutiu očí materiálom, ktorý bol vymrštený.

• Odšťavovač chráňte pred dažďom a vlhkosťou. Prístroj je určený na používanie v uzavretých priestoroch.

• Norma EN 60335-2-14 vyžaduje, aby v návode pre výrobky určené pre domácnosť bol uvedený nasledujúci oznam: Tento spotrebič nesmú používať deti. Udržujte spotrebič a jeho prívod mimo dosahu detí. Spotrebič môžu používať osoby so zníženými fyzickými, zmyslovými alebo mentálnymi schopnosťami alebo nedostatkom skúseností a znalostí, ak sú pod dohľadom alebo boli poučené o používaní spotrebiča bezpečným spôsobom a rozumejú prípadnému nebezpečenstvu. Deti sa so spotrebičom nesmú hrať.“

• Ak prístroj ho nechávate bez dozoru, odpojte ho od prívodu el. prúdu.

XII. Likvidácia odpadu

• Obalové materiály vyhodte do príslušného kontajneru na triedený odpad.

• Výrobok nevyhadzujte do komunálneho odpadu, ale odovzdajte ho na ekologickú likvidáciu. Podľa smernice 2012/19 EÚ elektrické zariadenie nesmiete vyhadzovať do komunálneho odpadu, ale musíte ho odovzdať na ekologickú likvidáciu do zberne elektrických zariadení. Informácie o týchto miestach a podmienkach zberu obdržíte na obecnom úrade.

XIII. Skladovanie

Odšťavovač skladujte na suchom mieste mimo dosahu detí. Nevystavujte ho teplotám vyšším než 40 °C a priamemu slnečnému žiareniu. Chráňte ho pred vniknutím vody, vlhkom a nepriaznivými klimatickými javmi.

XIV. Záručná doba a podmienky

Dňa 1.1.2014 vstúpil do platnosti zákon č. 89/2012 Zb. zo dňa 3. februára 2012 a od tohto dátumu sa rušia zákony 40/1964 Zb.; 513/1991 Zb. a 59/1998 Zb. v znení neskorších predpisov. Zodpovednosť za chyby na Vami zakúpený výrobok platí 2 roky od dátumu zakúpenia. Uplatnenie nároku na bezplatnú záručnú opravu sa riadi zákonom č. 89/2012 Zb. Pri splnení nižšie uvedených obchodných podmienok, ktoré sú v súlade s týmto zákonom, Vám výrobok bude bezplatne opravený.

ZÁRUČNÉ PODMIENKY

5. Predávajúci je povinný spotrebiteľovi tovar predviesť (ak to jeho povaha umožňuje) a vystaviť doklad o zakúpení v súlade so zákonom. Všetky údaje v doklade o zakúpení musia byť vypísané nezmazateľným spôsobom v okamžiku predaja tovaru.
6. Už počas výberu tovaru dôkladne zvažte, aké funkcie a činnosti od výrobku požadujete. To, že výrobok nevyhovuje Vaším neskorším technickým národom, nie je dôvodom k jeho reklamáci.
7. Pre uplatnenie nároku na záručnú opravu musí byť tovar predaný s patričným dokladom o zakúpení.
8. Pre prijatie tovaru na reklamáciu mal by byť tovar, pokiaľ to bude možné, očistený a zabalený tak, aby počas prepravy nedošlo k poškodeniu (najlepšie v originálnom obale). Z dôvodu presnej diagnostiky poruchy a jej dôkladného odstránenia spolu s výrobkom zašlite aj jeho originálne príslušenstvo.
9. Servis nenesie zodpovednosť za tovar poškodený prepravcom.
10. Servis tiež nenesie zodpovednosť za zaslané príslušenstvo, ktoré nie je súčasťou základného vybavenia výrobku. Výnimku tvoria prípady, keď príslušenstvo nie je možné odstrániť z dôvodu poruchy výrobku.
11. Zodpovednosť za poruchy („záruka“) sa vzťahuje na skryté a viditeľné poruchy výrobku.
12. Záručnú opravu je oprávnený vykonávať výhradne autorizovaný servis značky Nature7.
13. Výrobca zodpovedá za to, že výrobok bude mať po celú dobu zodpovednosti za poruchy vlastnosti a parametre uvedené v technických údajoch, pri dodržaní návodu na použitie.
14. Nárok na bezplatnú opravu zaniká v prípade, že:
 - a) výrobok nebol používaný a udržiavaný podľa návodu na obsluhu.
 - b) bol prevedený zásah do konštrukcie stroja bez predchádzajúceho písomného povolenia vydaného firmou Madal Bal a.s. alebo autorizovaným servisom značky Nature7.

- c) výrobok bol používaný v iných podmienkach alebo na iné účely, než na ktoré bol určený.
- d) bola niektorá časť výrobku nahradená neoriginálnou súčasťou.
- e) k poškodeniu výrobku alebo nadmernému opotrebovaniu došlo vinou nedostatočnej údržby.
- f) výrobok havaroval, bol poškodený vyššou mocou či nedbalosťou užívateľa.
- g) škody vzniknuté pôsobením vonkajších mechanických, teplotných či chemických vplyvov.
- h) závady boli spôsobené nevhodným skladovaním alebo manipuláciou s výrobkom.
- i) výrobok bol používaný (pre daný typ výrobku) v agresívnom prostredí napr. prašnom, vlhkom.
- j) výrobok bol použitý nad rámec prípustného zaťaženia.
- k) bolo prevedené falšovanie dokladu o zakúpení alebo reklamačnej správy.

15. Zodpovednosť za poruchy sa nevzťahuje na bežné opotrebenie výrobku alebo na použitie výrobku na iné účely než na tie, na ktoré je určený.
16. Zodpovednosť za poruchy sa nevzťahuje na opotrebovanie výrobku, ktoré je prirodzené z dôvodu jeho bežného používania, napr. obrúsenie brúsnych kotúčov, nižšia kapacita akumulátora po dlhodobom používaní atď.
17. Poskytnutím záruky nie sú dotknuté práva kupujúceho, ktoré sa k zakúpeniu veci viažu podľa zvláštnych právnych predpisov.
18. Nie je možné uplatňovať nárok na bezplatnú opravu poruchy, na ktorú už bola predávajúcim poskytnutá zľava. Pokiaľ spotrebiteľ výrobok svojpomocne opraví, potom výrobca ani predávajúci nenesie zodpovednosť za prípadné poškodenie výrobku alebo zdravotné problémy z dôvodu neodbornej opravy alebo použitia neoriginálnych náhradných dielov.

ZÁRUČNÝ A POZÁRUČNÝ SERVIS VYKONÁVA DISTRIBÚTOR:

Pre uplatnenie práva na záručnú opravu tovaru sa obráťte na obchodníka, kde ste tovar zakúpili. Pre pozáručný servis sa obráťte na náš autorizovaný servis. Najbližšie servisné miesta nájdete na www.extol.sk.

V prípade otázok sa môžete obrátiť priamo na distribútora:
Madal Bal s.r.o., Pod Gaštanmi, 821 07 Bratislava
Fax: +421 2 212 920 91
Tel.: +421 2 212 920 70
E-mail: servis@madalbal.sk

ES A GS PREHLÁSENIE O ZHODE

Výrobca Madal Bal a.s. • Bartošova 40/3 • CZ-760 01 Zlín • DIČ: CZ-49433717

prehlasuje, že následne označené zariadenia na základe svojej koncepcie a konštrukcie, rovnako ako na trh uvedené prevedenia zodpovedajú príslušným požiadavkám Európskej únie. V prípade, že neschválime žiadne zmeny na zariadení, toto vyhlásenie stráca svoju platnosť.

Nature7® SJ250W

Odšťavovač špirálový s nízkymi otáčkami

bol navrhnutý a vyrobený v súlade s nasledujúcimi normami:

EN 60335-1; EN 60335-2-14; EN 550014-1; EN 55014-2; EN 61000-3-2; EN 61000-3-3; EN 62321; EN 62233; EN 62321-x

a predpismi:

2006/95 EC

2004/108 EC

2011/65 EU

2009/125 EC (1275/2008 ES)

ZEK 01.4-08



V Zlíne: 11/06/15

Martin Šenkýř
člen predstavenstva a.s.

VYHLÁSENIE O ZDRAVOTNEJ NEŠKODNOSTI

Výrobca Madal Bal a.s. • Bartošova 40/3, CZ-760 01 Zlín • DIČ: CZ-49433717

prehlasuje, že časti odšťavovača nižšie uvedeného výrobku, ktorý prichádza do kontaktu s potravinami, spĺňajú požiadavky Vyhlášky Ministerstva zdravotníctva č. 38/2001 Zb. v znení neskorších predpisov a nariadení EU 10/2011 EU v znení neskorších predpisov, ktoré stanovujú hygienické požiadavky na výrobky určené pre styk s potravinami.

Nature7® SJ250W

V Zlíne: 11/06/15

Martin Šenkýř
člen predstavenstva a.s.



Záruční list

Garantieschein

Warranty Certificate

Tarjeta de garantía

Carte de garantie

Jótállási jegy

Karta gwarancyjna

Záručný list

SJ250W

Šnekový nízkootáčkový odšťavňovač • Der Schneckenentsafter • Exprimidor de hélice de revoluciones bajas • L'extracteur de jus à rotation lente • Low speed masticating juicer • Csigás, kisfordulatszámú gyümölcsprés • Wyciskarka ślimakowa niskoobrotowa • Odšťavovač špirálový s nízkými otáčkami

Razítko a podpis prodejce • Stempel und Unterschrift des Händlers
• Stamp and signature • Az eladó bélyegzője és aláírása • Pieczętka i podpis sprzedawcy • Pečiatka a podpis predajcu

Datum prodeje • Verkaufsdatum • Date of Sale • Eladás dátuma • Data sprzedaży • Dátum predaja

Záznamy o provedených opravách (datum, podpis)
Eintragungen über durchgeführte Reparaturen (Datum, Unterschrift)
Records of amendments made (date, signature)
Elvégzett javítások adatai (dátum, eladó)
Notatki dot. wykonanych napraw (data, podpis)
Záznamy o prevedených opravách (dátum, podpis)

